

寸法図

200V級: HF4322-5A5 (5.5kW)、HF4322-7A5 (7.5kW)
 400V級: HF4324-5A5 (5.5kW)、HF4324-7A5 (7.5kW)

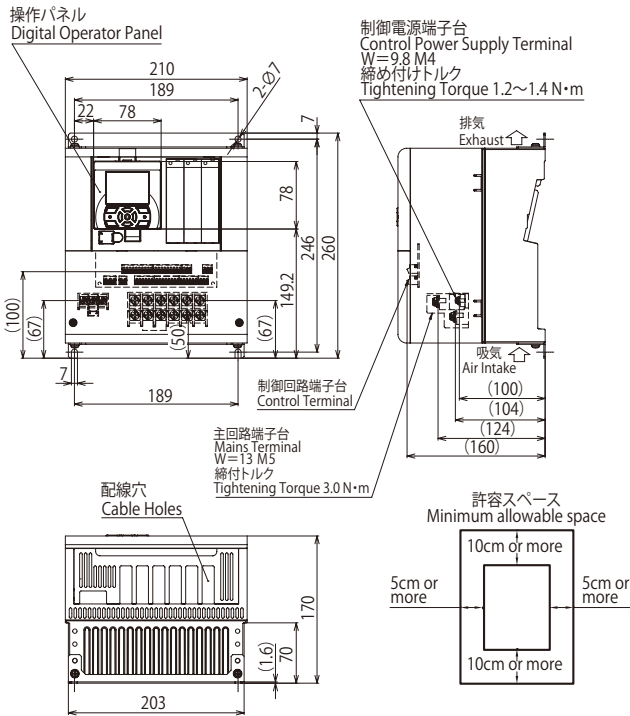

質量:6kg

200V級: HF4322-011 (11kW)
 400V級: HF4324-011 (11kW)

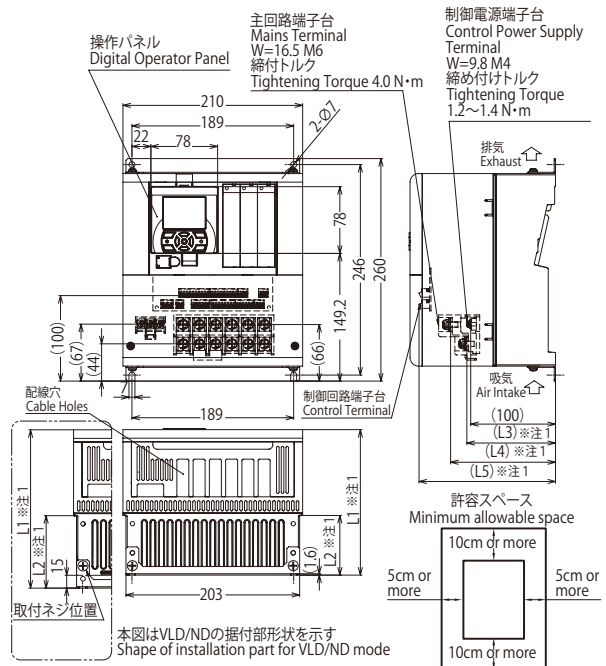

※注1: 各寸法は下表の通りとする。 / Dimension for each load mode

電圧 / Voltage	負荷仕様設定 / Load Mode	L1	L2	L3	L4	L5
200V	VLD/LD	185	85	119	138	175
	ND	170	70	104	123	160
400V	VLD/LD/ND					

単位: mm

質量:6kg

200V級: HF4322-015 (15kW)、HF4322-022 (22kW)

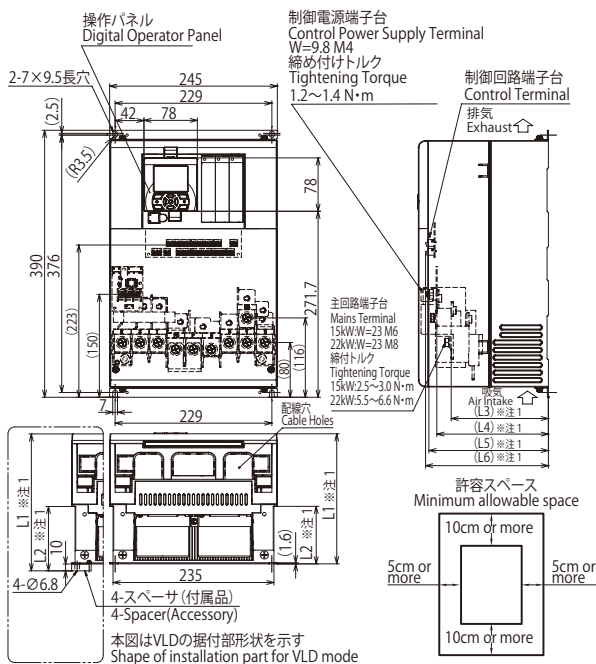

※注1: 各寸法は下表の通りとする。 / Dimension for each load mode 単位: mm

容量 / Capacity	負荷仕様設定 / Load Mode	L1	L2	L3	L4	L5	L6
22kW	VLD	200	94	152	173	185	190
	LD/ND	190	84	142	163	175	180
15kW	VLD/LD/ND						

質量:10kg

400V級: HF4324-015 (15kW)、HF4324-022 (22kW)

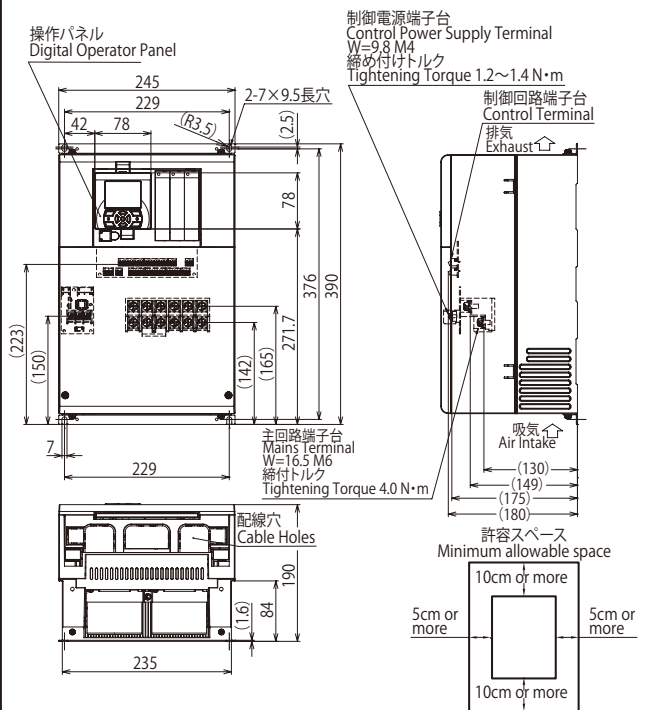

質量:8.5kg

寸法図

200V級: HF4322-030 (30kW)
400V級: HF4324-030 (30kW)

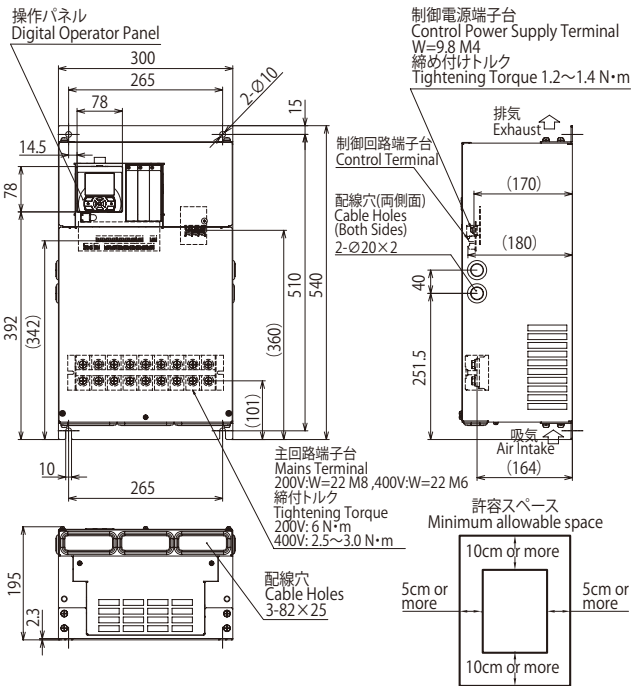

質量: 22kg

200V級: HF4322-037 (37kW)、HF4322-045 (45kW)
400V級: HF4324-037 (37kW)、HF4324-045 (45kW)
HF4324-055 (55kW)

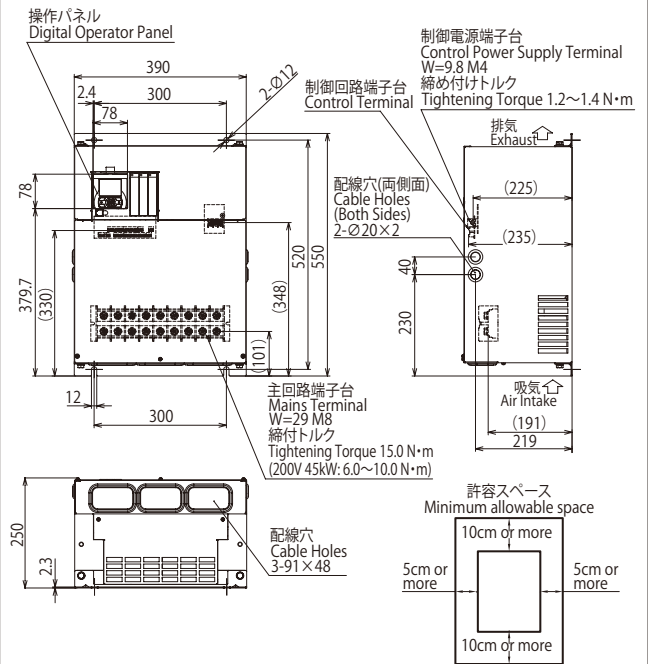

質量: 200V級 33kg、400V級 31kg

200V級: HF4322-055 (55kW)

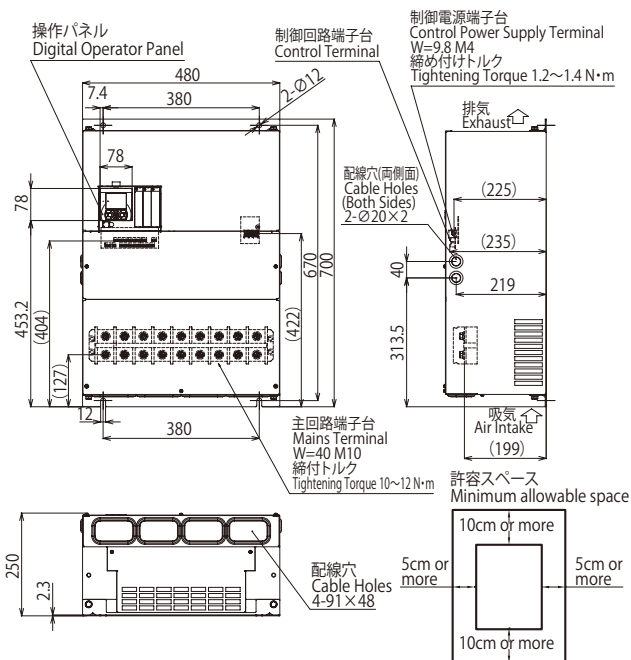

質量: 47kg