

# プレスト NEO 代表例



図 J3-1 脚取付代表例

品番	部品名	品番	部品名	品番	部品名	品番	部品名
1	出力軸	8	滑り軸受	15	モータフレーム	22	反負荷側カバー
2	キー	9	ピニオン	16	固定子鉄心	23	止めねじ
3	オイルシール	10	ディスタンス	17	回転子鉄心	24	軸受
4	軸受	11	継カバー	18	固定子巻線	25	ボルト
5	ケース	12	オイルシール	19	固定子導体	26	ボルト
6	ギヤ	13	軸受	20	ファン	27	プラグ
7	平行ピン	14	モータ軸	21	ファンカバー		

注) 構造図は比例尺ではありません。

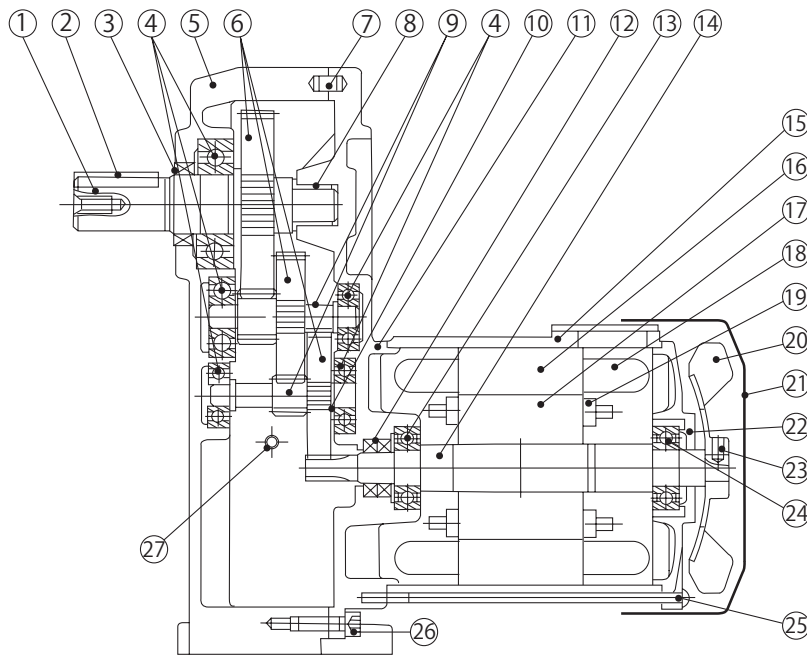

図 J3-2 中空軸代表例

品番	部品名	品番	部品名	品番	部品名	品番	部品名
1	出力軸	7	ピニオン	13	回転子鉄心	19	止めねじ
2	オイルシール	8	オイルシール	14	固定子巻線	20	軸受
3	軸受	9	軸受	15	固定子導体	21	ボルト
4	ケース	10	モータ軸	16	ファン		
5	ギヤ	11	モータフレーム	17	ファンカバー		
6	カバー	12	固定子鉄心	18	反負荷側カバー		

ギヤ部

モータ部

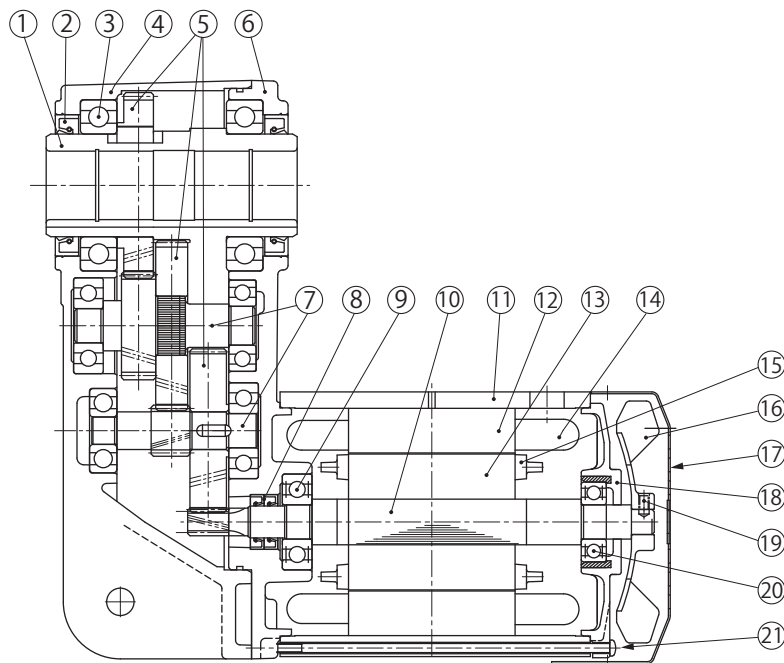
共通

銘板

潤滑

スラスト  
荷重

慣性  
モーメント

出力軸  
回転方向

構造図

軸詳細  
寸法

取付時の  
ご注意

中空軸  
資料

出力軸  
安全カバー

プラグイン  
シャフト

枠番変遷

モータ  
形式

モータ  
特性表

ブレーキ部

結線

端子箱

モータ  
据付寸法

インバータ  
駆動

保護方式  
冷却方式

規格対応

塗装  
防錆

計算方法