

# アルタックス NEO

表 E45

ギヤ部	モータ種類	モータ容量	モータ枠番	ブレーキ形式	ブレーキ無		ブレーキ付				インバータ駆動時				
					掲載頁	図	一方方向回転		正 逆		ブレーキ無		ブレーキ付		
							掲載頁	図	掲載頁	図	掲載頁	図	掲載頁	図	
共通	三相モータ	40W	F-56S	MB-003	E31	E25	E35	E31	E37	E34	E32	E27	E39	E37	
		60W	F-56M	MB-005	E31	E25	E35	E31	E37	E34	E32	E27	E39	E37	
		90W	F-56L	MB-010	E31	E25	E35	E31	E37	E34	E32	E27	E39	E37	
		0.1kW	F-56L	MB-010	E31	E25	E35	E31	E37	E34	E32	E27	E39	E37	
		0.1kW	V-63S	FB-01A1	E31	E26	E36	E32	E38	E35	E32	E28	E40	E38	
		0.2kW	V-63M	FB-02A1	E31	E26	E36	E32	E38	E35	E32	E28	E40	E38	
		0.25kW	V-63M	FB-02A1	E31	E26	E36	E32	E38	E35	E32	E28	E40	E38	
		0.4kW	V-71M	FB-05A1	E31	E26	E36	E32	E38	E35	E32	E28	E40	E38	
銘板	三相モータ	0.55kW	V80S	FB-1D	E31	E26	E36	E33	E38	E36	E32	E28	E40	E39	
		プレミアム効率 三相モータ	0.75kW	N-80M	FB-1E	E31	E26	E36	E33	E38	E36	E32	E28	E40	E39
			1.1kW	N-90S	FB-1HE	E31	E26	E36	E33	E38	E36	E32	E28	E40	E39
			1.5kW	N-90L	FB-2E	E31	E26	E36	E33	E38	E36	E32	E28	E40	E39
			2.2kW	N-100L	FB-3E	E31	E26	E36	E33	E38	E36	E32	E28	E40	E39
慣性 モーメント	三相モータ	3.7kW	N-112M	FB-5E	E31	E26	E36	E33	E38	E36	E32	E28	E40	E39	
		インバータ用 三相モータ	0.1kW	VA-63S	FB-02A1							E32	E28	E40	E38
			0.2kW	VA-63M	FB-05A1							E32	E28	E40	E38
			0.4kW	VA-71M	FB-1D							E32	E28	E40	E39
軸詳細 寸法	インバータ用 プレミアム効率 三相モータ	0.75kW	N-80M	FB-1E							E32	E28	E40	E39	
		1.5kW	N-90L	FB-2E							E32	E28	E40	E39	
		2.2kW	N-100L	FB-3E							E32	E28	E40	E39	
		3.7kW	N-112M	FB-5E							E32	E28	E40	E39	
取付時の ご注意	高効率 (JIS) 三相モータ	0.2kW	VA-63M	FB-05A1	E31	E26	E36	E32	E38	E35	E32	E28	E40	E38	
		0.4kW	VA-71M	FB-1D	E31	E26	E36	E33	E38	E36	E32	E28	E40	E39	
モータ 形式	単相モータ	40W	FS-56S	MB-003	E33	E29	E41	E40	E41	E40					
		60W	FS-56M	MB-005	E33	E29	E41	E40	E41	E40					
		90W	FS-56L	MB-010	E33	E29	E41	E40	E41	E40					
		0.1kW	VS-63M	FB-01A1	E34	E30	E42	E41	E44	E43					
		0.2kW	VS-71M	FB-02A1	E34	E30	E42	E41	E44	E43					
		0.4kW	VS-80M	FB-1D	E34	E30	E43	E42	E45	E44					
結線	単相 レバーシブル モータ	40W	FS-56S		E33	E29									
		60W	FS-56M		E33	E29									
		90W	FS-56L		E33	E29									

端子箱

モータ  
据付寸法

インバータ  
駆動

保護方式  
冷却方式

海外仕様  
規格

計算方法

塗装  
防錆

# 1. ブレーキ無・三相電源

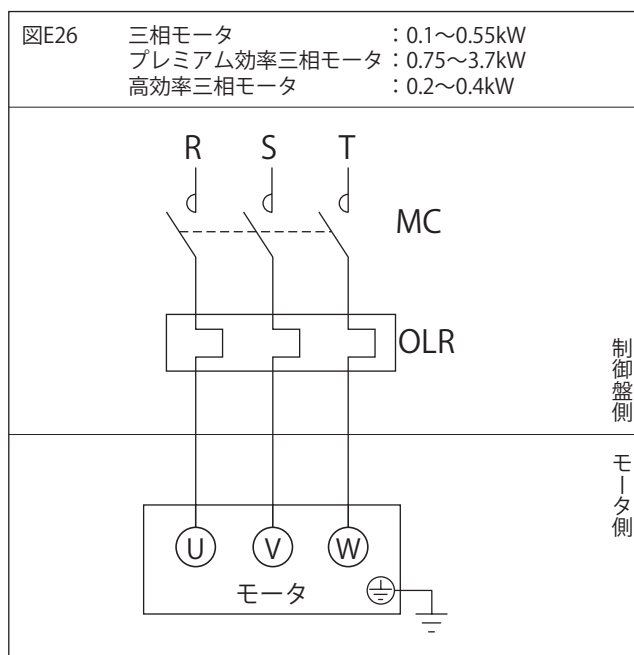
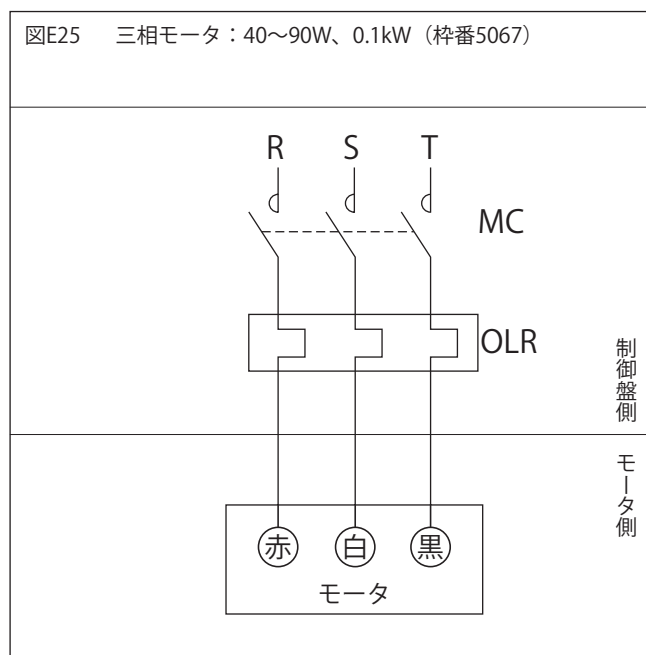

MC : 電磁接触器  
 OLR : 過負荷保護装置またはサーマルリレー } お客様にてご準備ください。

・本図は日本国内標準仕様モータの場合を示します。海外仕様モータについてはE46～E64頁をご参照ください。

- 技術資料
- ギヤ部
- モータ部
- 共通
- 構造図
- 銘板
- 潤滑
- スラスト荷重
- 慣性モーメント
- 低速軸回転方向
- 軸詳細寸法
- 取付時のご注意
- モータ形式
- モータ特性表
- ブレーキ部
- 結線
- 端子箱
- モータ据付寸法
- インバータ駆動
- 保護方式  
冷却方式
- 海外仕様規格
- 計算方法
- 塗装防錆

## 2. ブレーキ無・インバータ駆動

技術資料

ギヤ部

モータ部

共通

構造図

銘板

潤滑

スラスト  
荷重

慣性  
モーメント

低速軸  
回転方向

軸詳細  
寸法

取付時  
ご注意

モータ  
形式

モータ  
特性表

ブレーキ部

結線

端子箱

モータ  
据付寸法

インバータ  
駆動

保護方式  
冷却方式

海外仕様  
規格

計算方法

塗装  
防錆

図E27 三相モータ：40～90W、0.1kW（枠番5067）

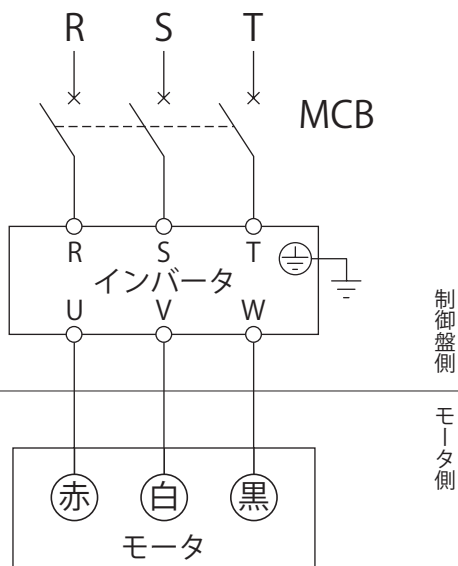

図E28 三相モータ  
 三相モータ : 0.1～0.55kW  
 プレミアム効率三相モータ : 0.75～3.7kW  
 インバータ用三相モータ : 0.1～0.4kW  
 インバータ用プレミアム効率三相モータ : 0.75～3.7kW  
 高効率三相モータ : 0.2～0.4kW

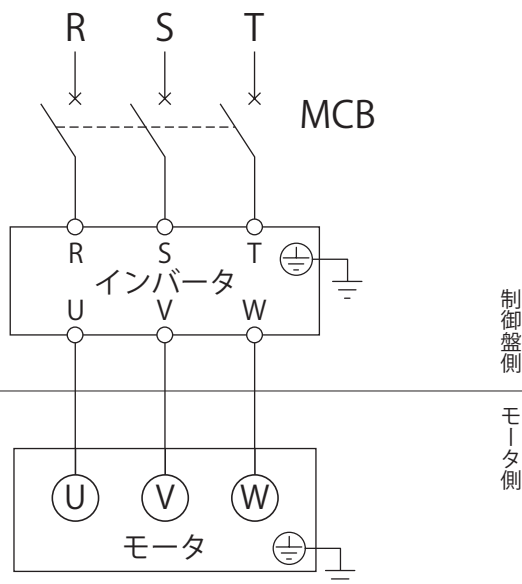

MCB：配線用遮断器 — お客様にてご準備ください。

- ・本図は日本国内標準仕様モータの場合を示します。海外仕様モータについてはE46～E64頁をご参照ください。
- ・400V級の三相モータ・高効率三相モータをインバータ駆動する場合は、モータの絶縁対策が必要です。

### 3. ブレーキ無・単相電源

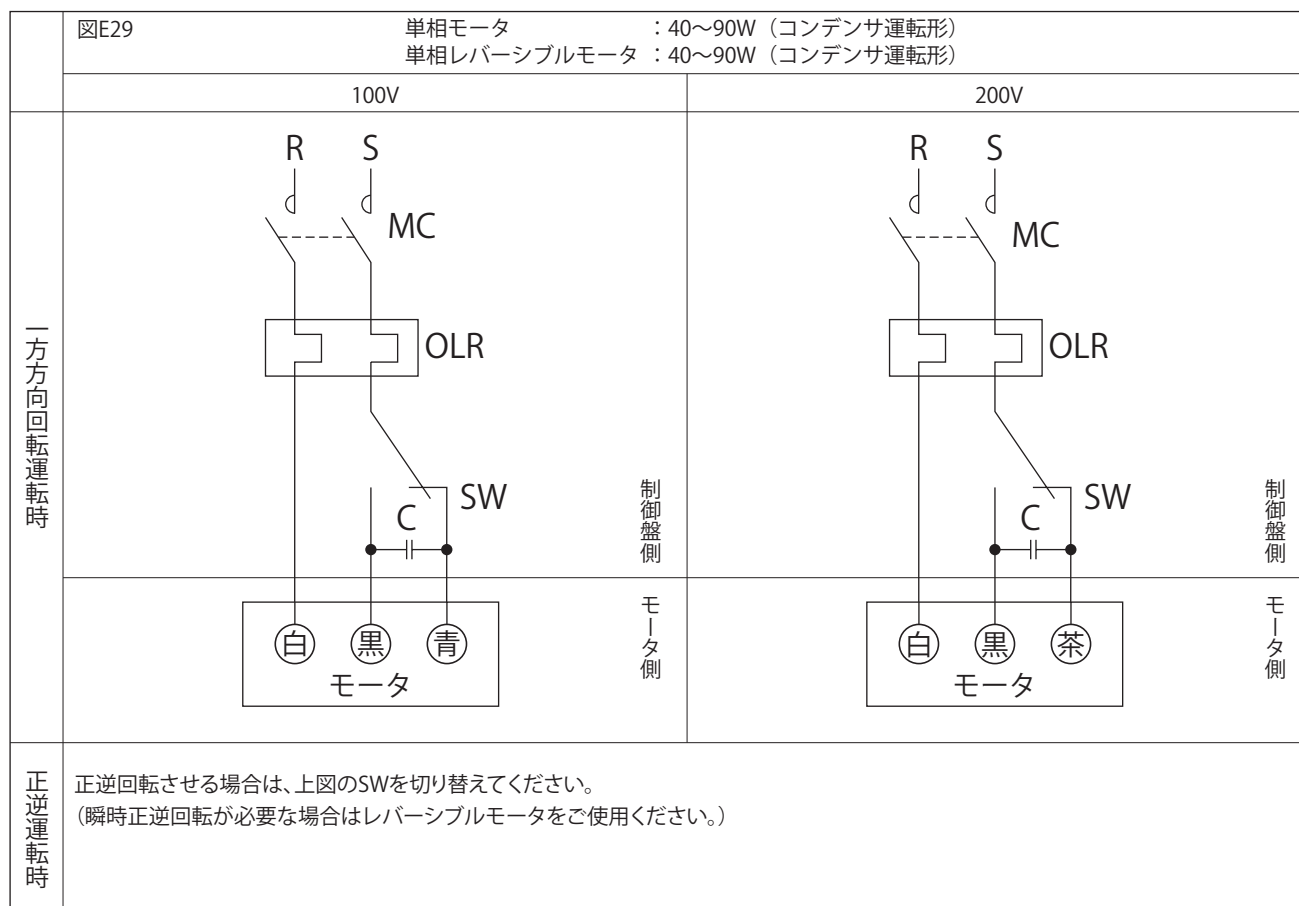

MC : 電磁接触器  
 OLR : 過負荷保護装置またはサーマルリレー  
 SW : 正逆切替スイッチ  
 C : コンデンサ(付属)

} お客様にてご準備ください。

- 本図は日本国内標準仕様モータの場合を示します。
- 製品に付属しているコンデンサを結線してご使用ください。

技術資料

- ギヤ部
- モータ部
- 共通
- 構造図
- 銘板
- 潤滑
- スラスト荷重
- 慣性モーメント
- 低速軸回転方向
- 軸詳細寸法
- 取付時のご注意
- モータ形式
- モータ特性表
- ブレーキ部
- 結線
- 端子箱
- モータ据付寸法
- インバータ駆動
- 保護方式  
冷却方式
- 海外仕様規格
- 計算方法
- 塗装防錆

技術資料

ギヤ部

モータ部

共通

構造図

銘板

潤滑

スラスト  
荷重

慣性  
モーメント

低速軸  
回転方向

軸詳細  
寸法

取付時の  
ご注意

モータ  
形式

モータ  
特性表

ブレーキ部

結線

端子箱

モータ  
据付寸法

インバータ  
駆動

保護方式  
冷却方式

海外仕様  
規格

計算方法

塗装  
防錆

図E30 単相モータ：0.1～0.4kW（コンデンサ始動コンデンサ運転形）

100V

200V

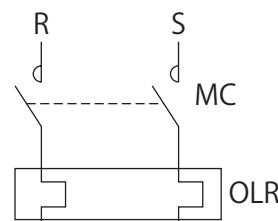
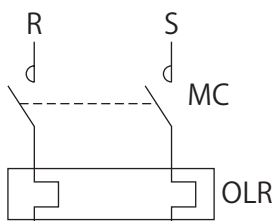

一方方向回転運転時

制御盤側

モータ側

制御盤側

モータ側

モータ

モータ

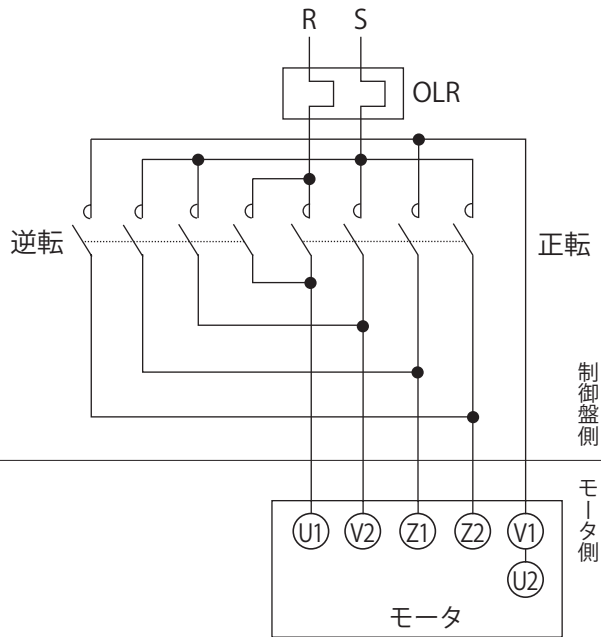
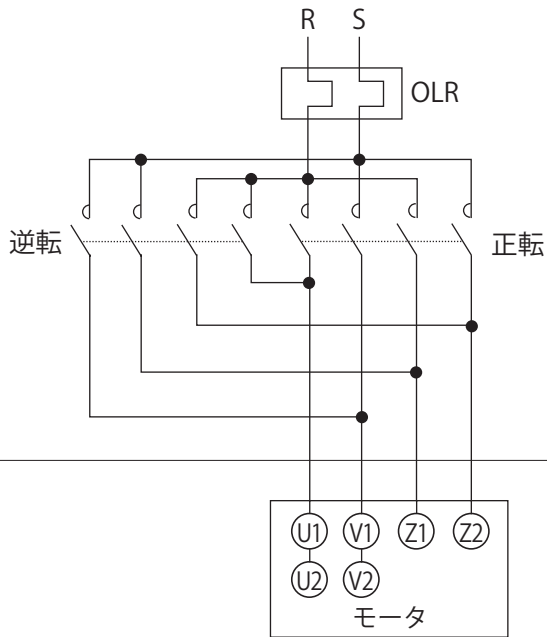

正逆運転時

制御盤側

モータ側

制御盤側

モータ側

モータ

モータ

MC : 電磁接触器

OLR : 過負荷保護装置またはサーマルリレー

正・逆転用電磁接触器

お客様にてご準備ください。

- ・本図は日本国内標準仕様モータの場合を示します。
- ・一方方向回転運転で逆回転させる場合は、モータ停止後Z1とZ2を入れ替えてください。
- ・コンデンサは端子箱に内蔵されています。

## ブレーキ付・三相電源（一方方向回転運転時）

## 4. ブレーキ付・三相電源（一方方向回転運転時）

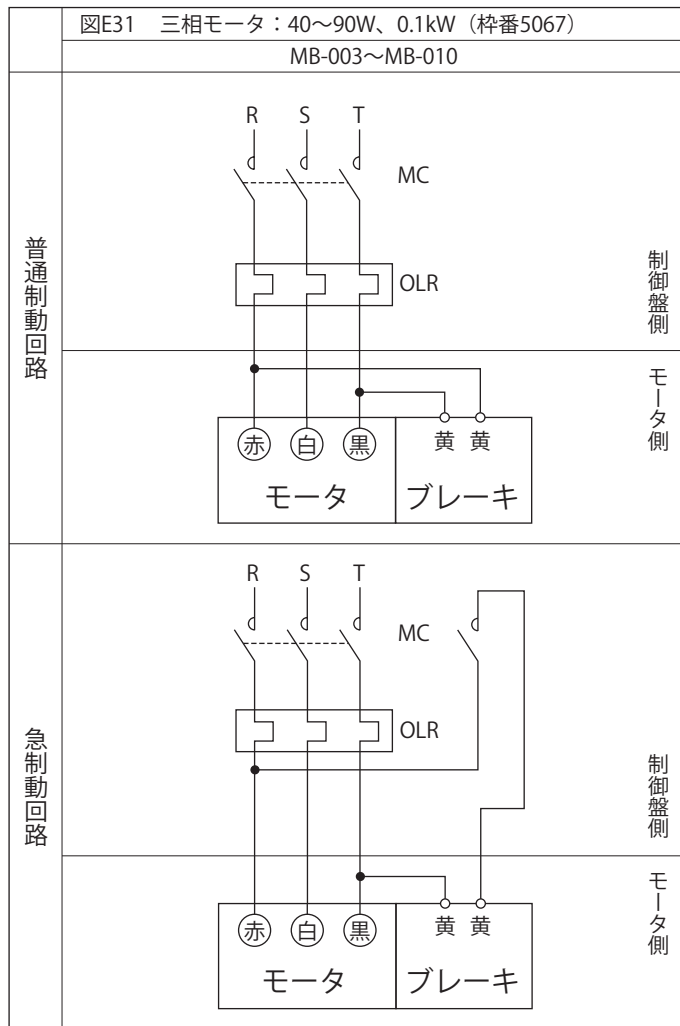

MC：電磁接触器

OLR：過負荷保護装置またはサーマルリレー

} お客様にてご準備ください。

- ・本図は日本国内標準仕様モータの場合を示します。海外仕様モータについてはE46～E64頁をご参照ください。
- ・普通制動回路と急制動回路では、ブレーキの動作遅れ時間が異なります。  
E23頁に動作遅れ時間を表示していますので、ご用途にあった回路に合わせてください。
- ・昇降装置や停止精度を良くしたい場合は、急制動回路としてください。
- ・進相コンデンサを取り付ける場合は、急制動回路としてください。
- ・急制動回路用の電磁接触器につきましては、E25頁をご参照ください。
- ・急制動回路の場合、ブレーキ回路の電磁接触器はモータの電磁接触器と連動させてください。
- ・整流器はブレーキ部に内蔵しています。

技術資料

ギヤ部

モータ部

共通

構造図

銘板

潤滑

スラスト  
荷重慣性  
モーメント低速軸  
回転方向軸詳細  
寸法取付時の  
ご注意モータ  
形式モータ  
特性表

ブレーキ部

結線

端子箱

モータ  
据付寸法インバータ  
駆動保護方式  
冷却方式海外仕様  
規格

計算方法

塗装  
防錆

技術資料

ギヤ部

モータ部

共通

構造図

銘板

潤滑

スラスト荷重

慣性モーメント

低速軸回転方向

軸詳細寸法

取付時のご注意

モータ形式

モータ特性表

ブレーキ部

結線

端子箱

モータ据付寸法

インバータ駆動

保護方式  
冷却方式

海外仕様規格

計算方法

塗装防錆

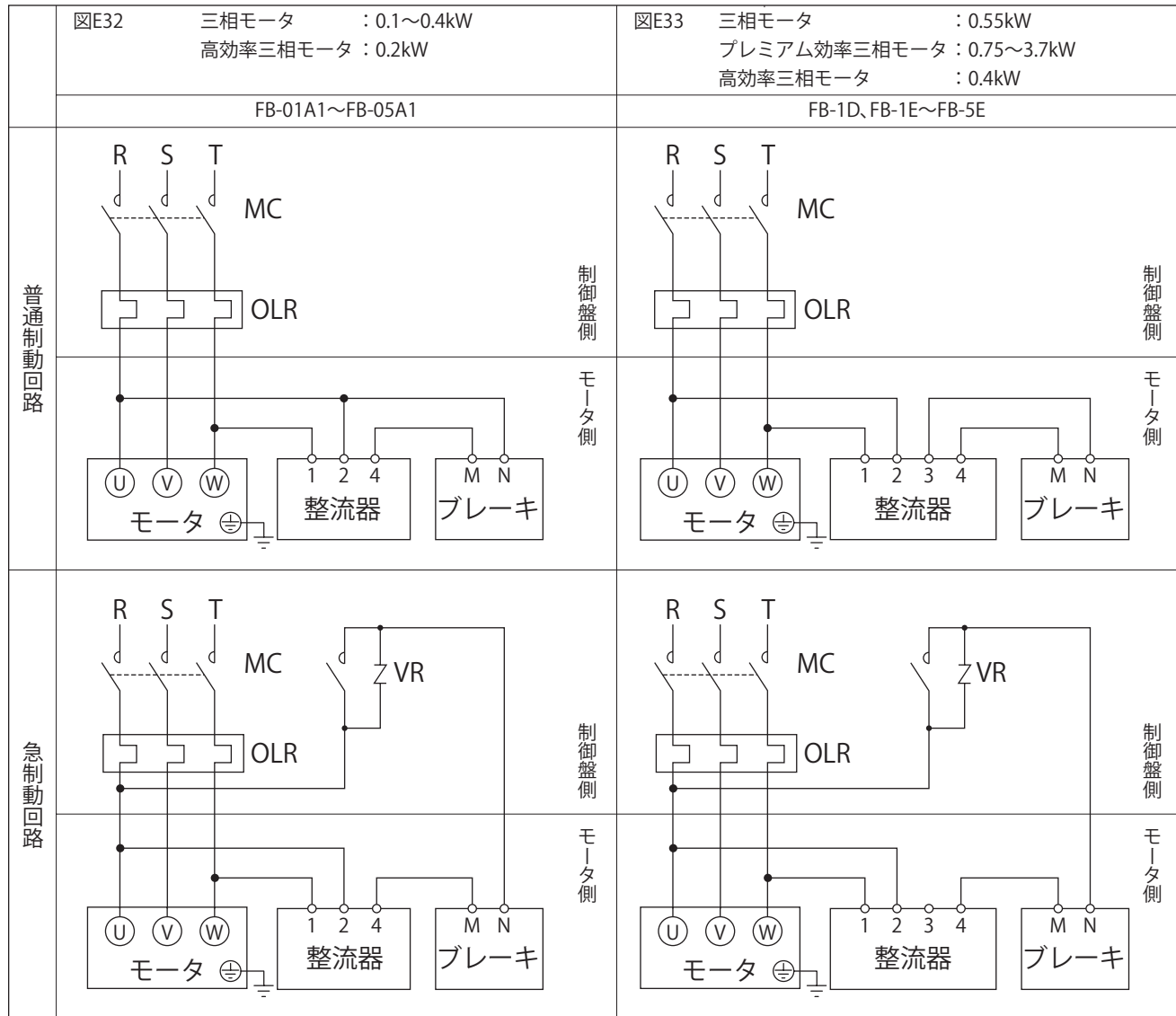

MC : 電磁接触器  
 OLR : 過負荷保護装置またはサーマルリレー  
 VR : バリスタ(接点・整流器などの保護用)

— お客様にてご準備ください。

- 本図は日本国内標準仕様モータの場合を示します。海外仕様モータについてはE46~E64頁をご参照ください。
- 普通制動回路と急制動回路では、ブレーキの動作遅れ時間が異なります。E23頁に動作遅れ時間を表示していますので、ご用途にあった回路に合わせてください。
- 昇降装置や停止精度を良くしたい場合は、急制動回路としてください。
- 進相コンデンサを取り付ける場合は、急制動回路としてください。
- 急制動回路用の電磁接触器・バリスタにつきましては、E25頁をご参照ください。
- 急制動回路の場合、ブレーキ回路の電磁接触器はモータの電磁接触器と連動させてください。

## ブレーキ付・三相電源（正逆運転時）

## 5. ブレーキ付・三相電源（正逆運転時）

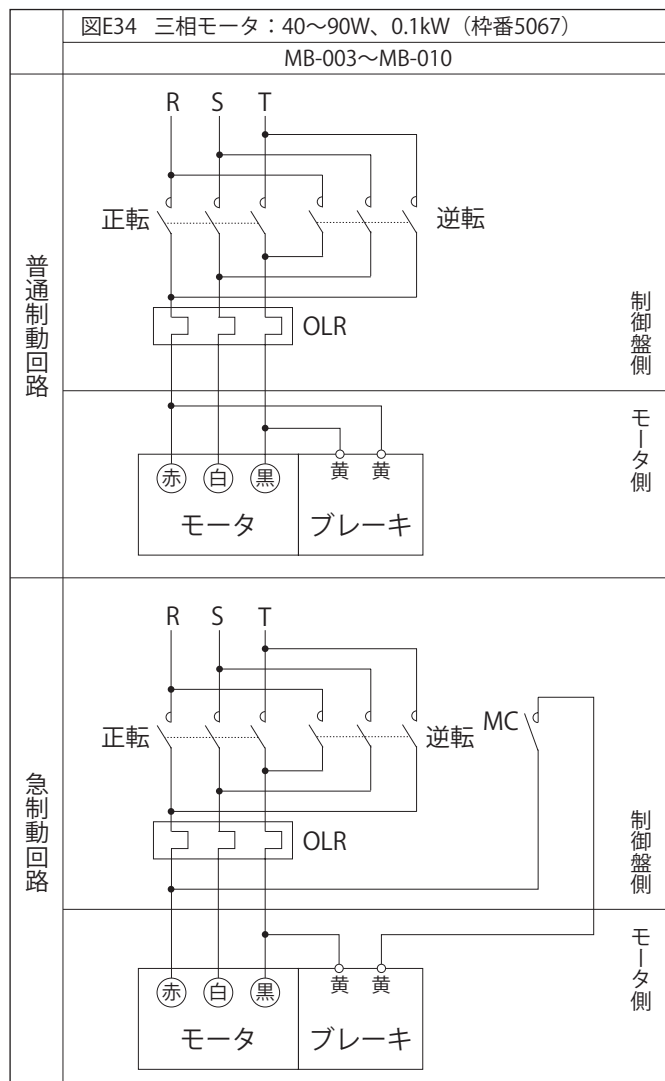

正・逆転用電磁接触器

MC：電磁接触器

OLR：過負荷保護装置またはサーマルリレー

— お客様にてご準備ください。

- ・本図は日本国内標準仕様モータの場合を示します。
- ・普通制動回路と急制動回路では、ブレーキの動作遅れ時間が異なります。  
E23頁に動作遅れ時間を表示していますので、ご用途にあった回路に合わせてください。
- ・昇降装置や停止精度を良くしたい場合は、急制動回路としてください。
- ・進相コンデンサを取り付ける場合は、急制動回路としてください。
- ・急制動回路用の電磁接触器につきましては、E25頁をご参照ください。
- ・急制動回路で正逆運転をする場合、ブレーキ回路の電磁接触器はモータの正転・逆転の電磁接触器と連動させてください。
- ・整流器はブレーキ部に内蔵しています。

技術資料

ギヤ部

モータ部

共通

構造図

銘板

潤滑

スラスト  
荷重慣性  
モーメント低速軸  
回転方向軸詳細  
寸法取付時の  
ご注意モータ  
形式モータ  
特性表

ブレーキ部

結線

端子箱

モータ  
据付寸法インバータ  
駆動保護方式  
冷却方式海外仕様  
規格

計算方法

塗装  
防錆



技術資料

ギヤ部

モータ部

共通

構造図

銘板

潤滑

スラスト荷重

慣性モーメント

低速軸回転方向

軸詳細寸法

取付時のご注意

モータ形式

モータ特性表

ブレーキ部

結線

端子箱

モータ据付寸法

インバータ駆動

保護方式  
冷却方式

海外仕様規格

計算方法

塗装防錆

図E35 三相モータ : 0.1~0.4kW  
高効率三相モータ : 0.2kW  
FB-01A1~FB-05A1

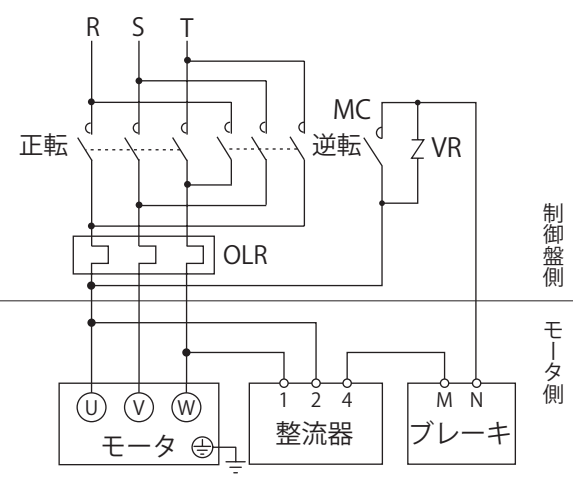
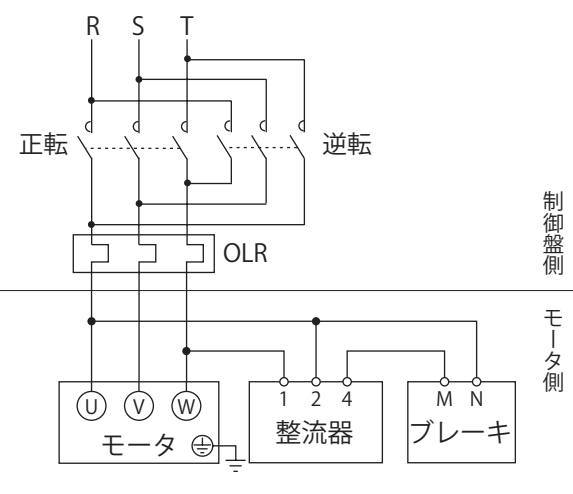

図E36 三相モータ : 0.55kW  
プレミアム効率三相モータ : 0.75~3.7kW  
高効率三相モータ : 0.4kW  
FB-1D, FB-1E~FB-5E

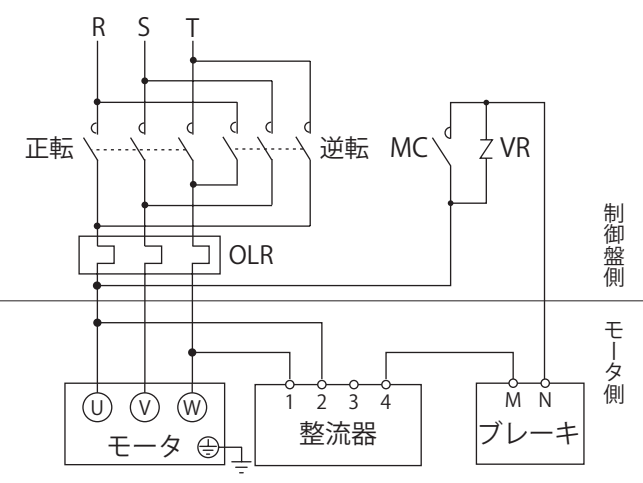
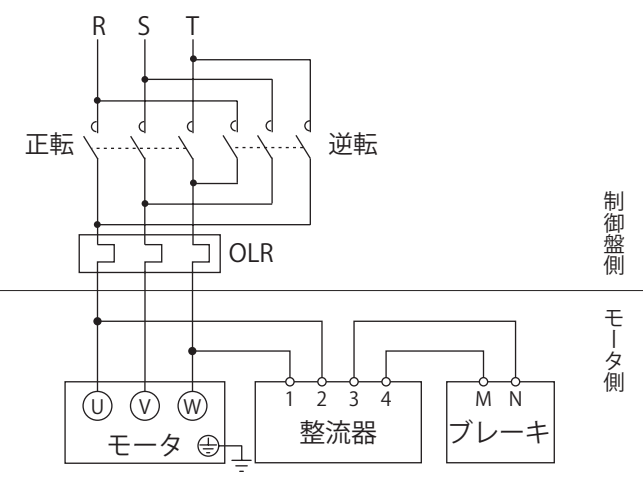

正・逆転用電磁接触器  
MC : 電磁接触器  
OLR : 過負荷保護装置またはサーマルリレー  
VR : バリスタ(接点・整流器などの保護用)

— お客様にてご準備ください。

- ・本図は日本国内標準仕様モータの場合を示します。
- ・普通制動回路と急制動回路では、ブレーキの動作遅れ時間が異なります。E23頁に動作遅れ時間を表示していますので、ご用途にあった回路に合わせてください。
- ・昇降装置や停止精度を良くしたい場合は、急制動回路としてください。
- ・進相コンデンサを取り付ける場合は、急制動回路としてください。
- ・急制動回路用の電磁接触器・バリスタにつきましては、E25頁をご参照ください。
- ・急制動回路で正逆運転をする場合、ブレーキ回路の電磁接触器はモータの正転・逆転の電磁接触器と連動させてください。

## 6. ブレーキ付・インバータ駆動

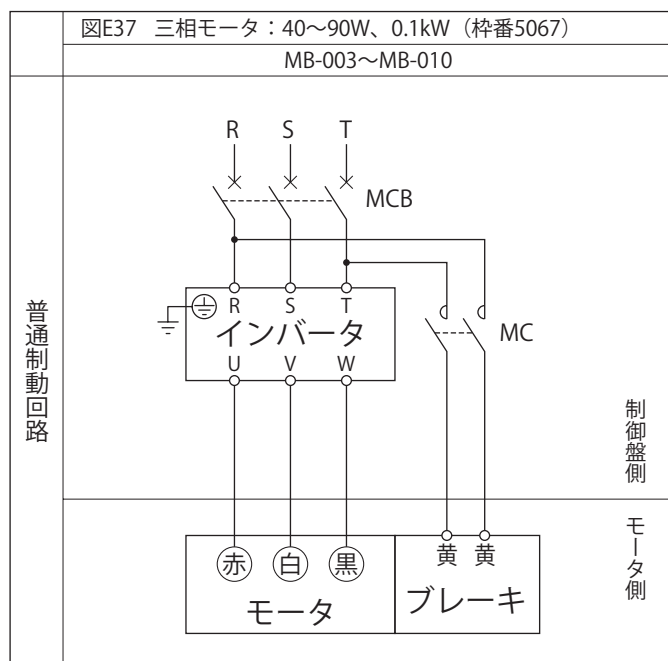

MC : 電磁接触器

MCB : 配線用遮断器

— お客様にてご準備ください。

- ・本図は日本国内標準仕様モータの場合を示します。海外仕様モータについてはE46～E64頁をご参照ください。
- ・E23頁に動作遅れ時間を表示しています。

- ・ブレーキ電源は、必ずインバータの一次側から取ってください。
- ・ブレーキ回路の電磁接触器の開閉は、インバータの制御とタイミングを合わせてください。
- ・整流器はブレーキ部に内蔵しています。

技術資料

ギヤ部

モータ部

共通

構造図

銘板

潤滑

スラスト  
荷重慣性  
モーメント低速軸  
回転方向軸詳細  
寸法取付時の  
ご注意モータ  
形式モータ  
特性表

ブレーキ部

結線

端子箱

モータ  
据付寸法インバータ  
駆動保護方式  
冷却方式海外仕様  
規格

計算方法

塗装  
防錆

技術資料

ギヤ部

モータ部

共通

構造図

銘板

潤滑

スラスト荷重

慣性モーメント

低速軸回転方向

軸詳細寸法

取付時のご注意

モータ形式

モータ特性表

ブレーキ部

結線

端子箱

モータ据付寸法

インバータ駆動

保護方式

冷却方式

海外仕様規格

計算方法

塗装防錆

図E38 三相モータ : 0.1~0.4kW  
インバータ用三相モータ : 0.1~0.2kW  
高効率三相モータ : 0.2kW

FB-01A1~FB-05A1

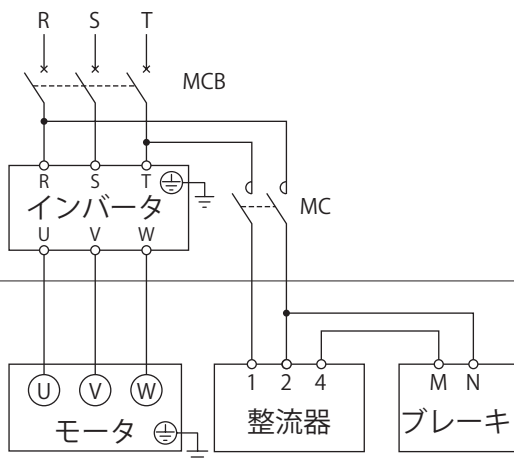

普通制御回路

制御盤側

モータ側

図E39 三相モータ : 0.55kW  
プレミアム効率三相モータ : 0.75~3.7kW  
インバータ用三相モータ : 0.4kW  
インバータ用プレミアム効率三相モータ : 0.75~3.7kW  
高効率三相モータ : 0.4kW

FB-1D、FB-1E~FB-5E

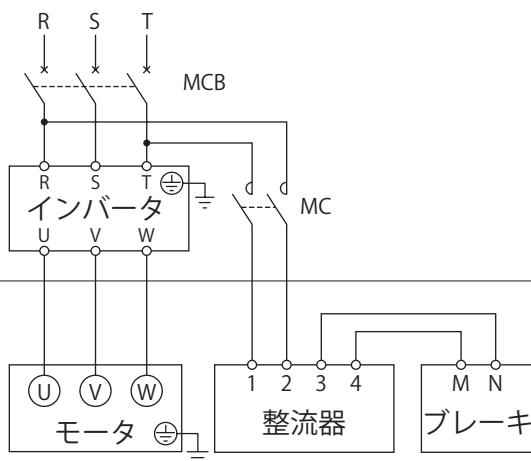

制御盤側

モータ側

急制動回路

制御盤側

モータ側

制御盤側

モータ側

MC : 電磁接触器  
MCB : 配線用遮断器  
VR : バリスタ(接点・整流器などの保護用)

— お客様にてご準備ください。

- ・本図は日本国内標準仕様モータの場合を示します。海外仕様モータについてはE46~E64頁をご参照ください。
- ・400V級の三相モータ・高効率三相モータをインバータ駆動する場合は、モータの絶縁対策が必要です。
- ・普通制御回路と急制動回路では、ブレーキの動作遅れ時間が異なります。E23頁に動作遅れ時間を表示していますので、ご用途にあった回路に合わせてください。
- ・昇降装置や停止精度を良くしたい場合は、急制動回路としてください。
- ・進相コンデンサを取り付ける場合は、急制動回路としてください。
- ・急制動回路用の電磁接触器・バリスタにつきましては、E25頁をご参照ください。

- ・ブレーキ電源は、必ずインバータの一次側から取ってください。
- ・ブレーキ回路の電磁接触器の開閉は、インバータの制御とタイミングを合わせてください。

## 7. ブレーキ付・単相電源

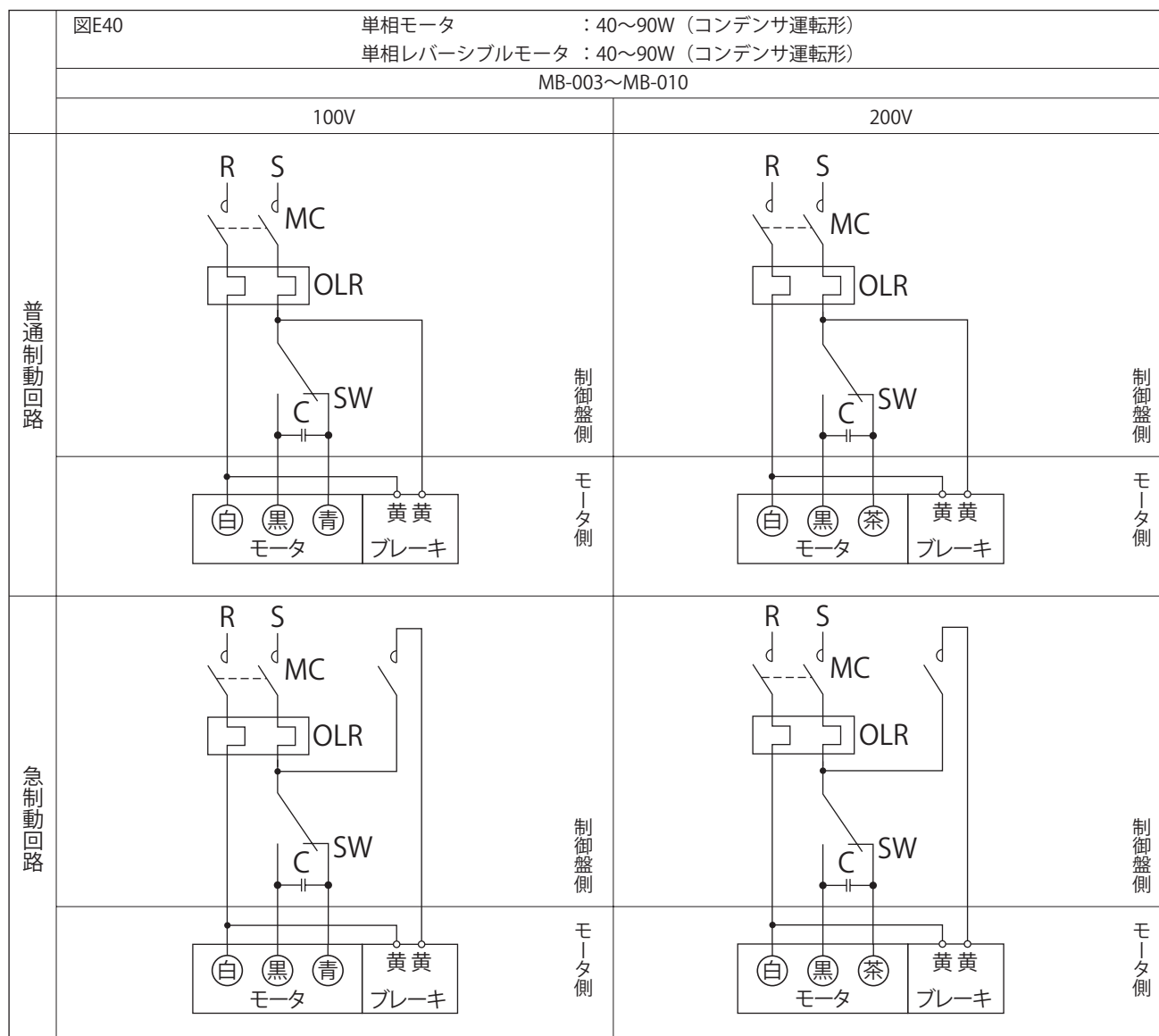

MC : 電磁接触器

OLR : 過負荷保護装置またはサーマルリレー

SW : 正逆切替スイッチ

C : コンデンサ(付属)

} お客様にてご準備ください。

- ・本図は日本国内標準仕様モータの場合を示します。
- ・製品に付属しているコンデンサを結線してご使用ください。
- ・普通制動回路と急制動回路では、ブレーキの動作遅れ時間が異なります。  
E24頁に動作遅れ時間を表示していますので、ご用途にあった回路に合わせてください。
- ・昇降装置や停止精度を良くしたい場合は、急制動回路としてください。
- ・進相コンデンサを取り付ける場合は、急制動回路としてください。
- ・急制動回路用の電磁接触器につきましては、E25頁をご参照ください。
- ・急制動回路の場合、ブレーキ回路の電磁接触器はモータの電磁接触器と連動させてください。

- ・逆回転させる場合は、SWを切り替えてください。(瞬時正逆転はできません。)
- ・整流器はブレーキ部に内蔵しています。

技術資料

ギヤ部

モータ部

共通

構造図

銘板

潤滑

スラスト  
荷重慣性  
モーメント低速軸  
回転方向軸詳細  
寸法取付時の  
ご注意モータ  
形式モータ  
特性表

ブレーキ部

結線

端子箱

モータ  
据付寸法インバータ  
駆動保護方式  
冷却方式海外仕様  
規格

計算方法

塗装  
防錆

## 8. ブレーキ付・単相電源（一方方向回転運転時）

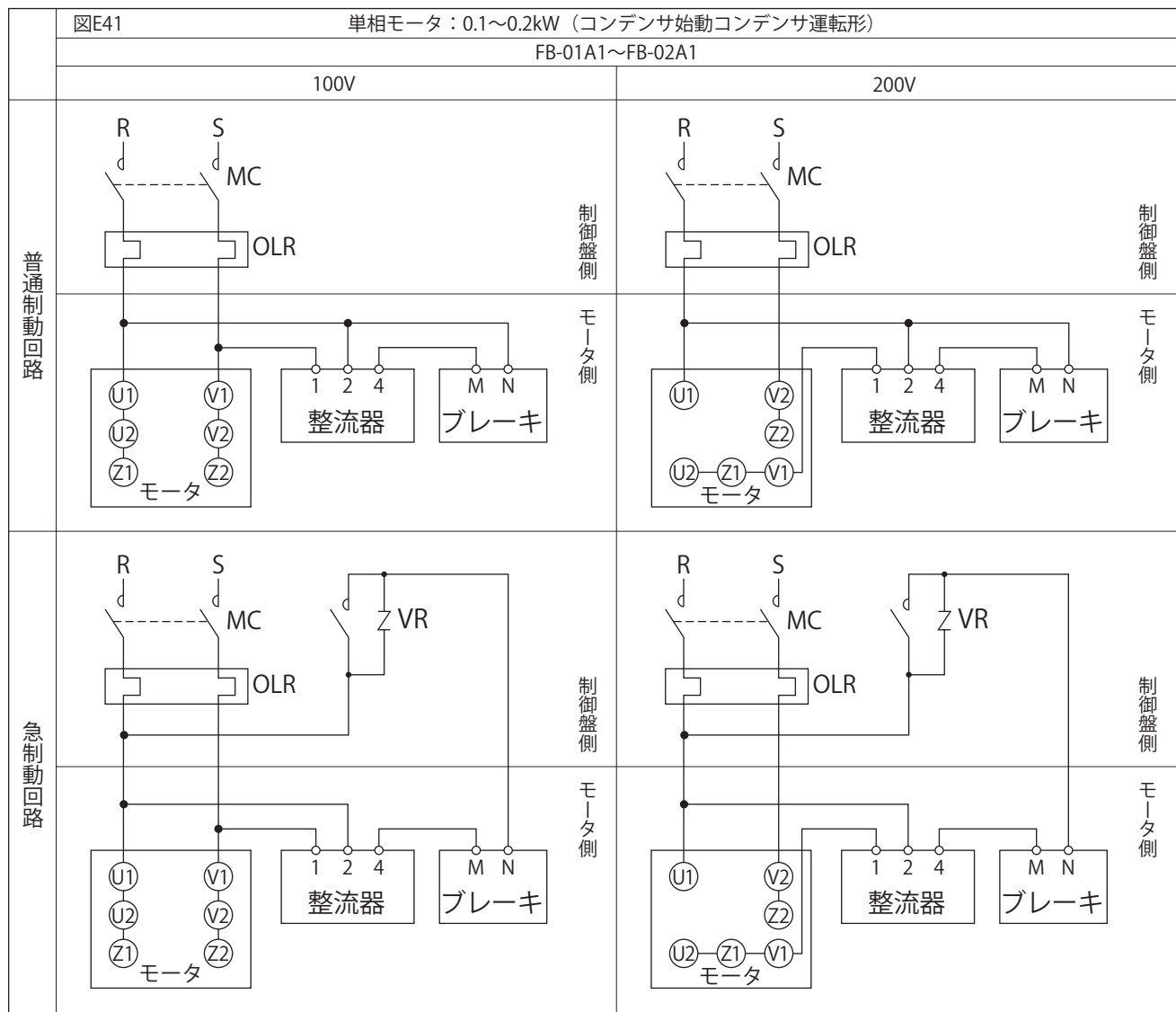

MC : 電磁接触器  
 OLR : 過負荷保護装置またはサーマルリレー  
 VR : バリスタ(接点・整流器などの保護用)

— お客様にてご準備ください。

- 本図は日本国内標準仕様モータの場合を示します。
- 普通制御回路と急制動回路では、ブレーキの動作遅れ時間が異なります。E24頁に動作遅れ時間を表示していますので、ご用途にあった回路に合わせてください。
- 昇降装置や停止精度を良くしたい場合は、急制動回路としてください。
- 進相コンデンサを取り付ける場合は、急制動回路としてください。
- 急制動回路用の電磁接触器・バリスタにつきましては、E25頁をご参照ください。
- 急制動回路の場合、ブレーキ回路の電磁接触器はモータの電磁接触器と連動させてください。

- 逆回転させる場合は、モータ停止後Z1とZ2を入れ替えてください。
- コンデンサは端子箱に内蔵しています。

ブレーキ付・単相電源（一方方向回転運転時）

技術資料

ギヤ部

モータ部

共通

構造図

銘板

潤滑

スラスト  
荷重

慣性  
モーメント

低速軸  
回転方向

軸詳細  
寸法

取付時の  
ご注意

モータ  
形式

モータ  
特性表

ブレーキ部

結線

端子箱

モータ  
据付寸法

インバータ  
駆動

保護方式  
冷却方式

海外仕様  
規格

計算方法

塗装  
防錆

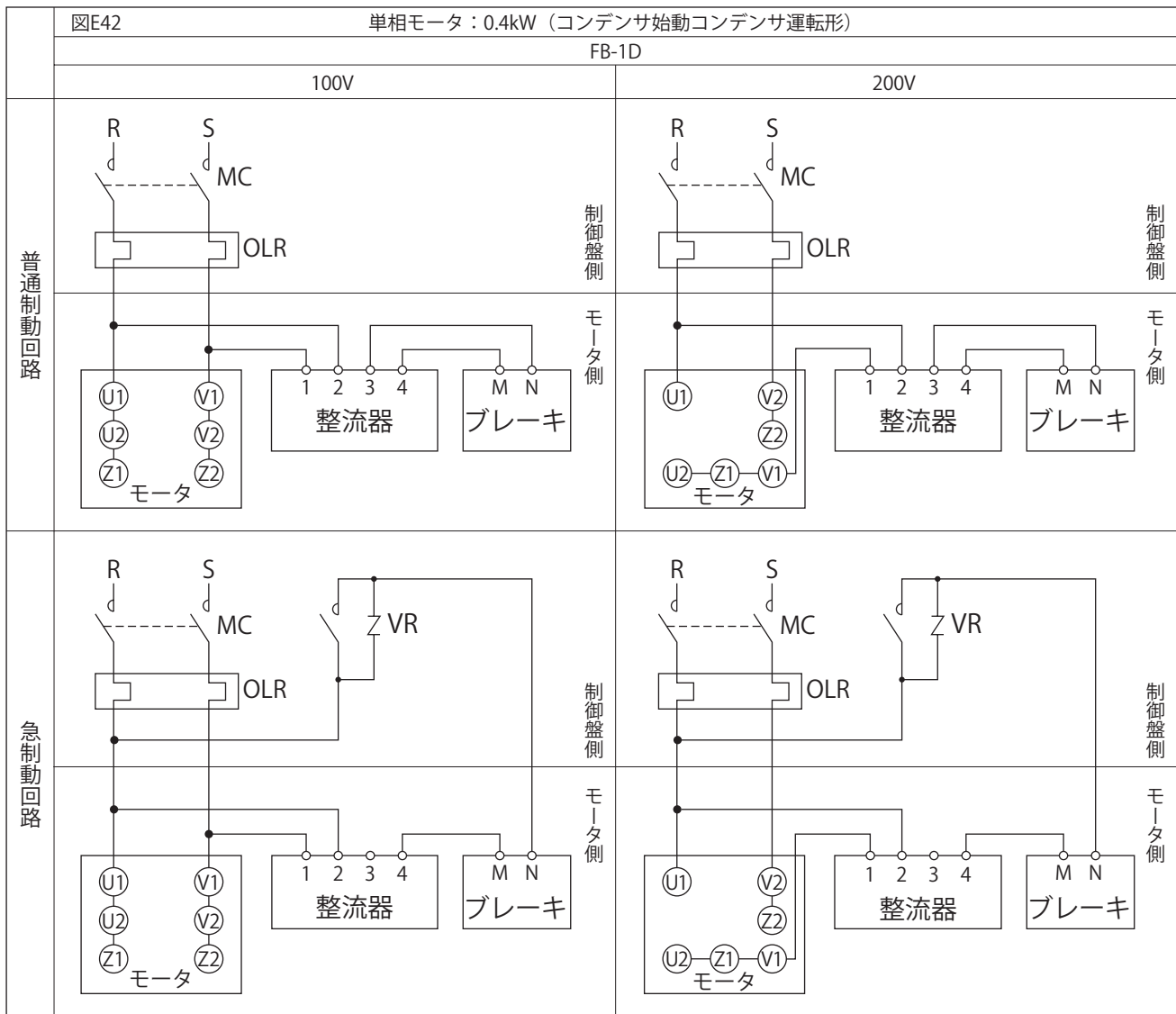

MC : 電磁接触器  
 OLR : 過負荷保護装置またはサーマルリレー  
 VR : バリスタ(接点・整流器などの保護用)

— お客様にてご準備ください。

- ・本図は日本国内標準仕様モータの場合を示します。
- ・普通制動回路と急制動回路では、ブレーキの動作遅れ時間が異なります。  
E24頁に動作遅れ時間を表示していますので、ご用途にあった回路に合わせてください。
- ・昇降装置や停止精度を良くしたい場合は、急制動回路としてください。
- ・進相コンデンサを取り付ける場合は、急制動回路としてください。
- ・急制動回路用の電磁接触器・バリスタにつきましては、E25頁をご参照ください。
- ・急制動回路の場合、ブレーキ回路の電磁接触器はモータの電磁接触器と連動させてください。

- ・逆回転させる場合は、モータ停止後Z1とZ2を入れ替えてください。
- ・コンデンサは端子箱に内蔵しています。

## 9. ブレーキ付・単相電源（正逆運転時）

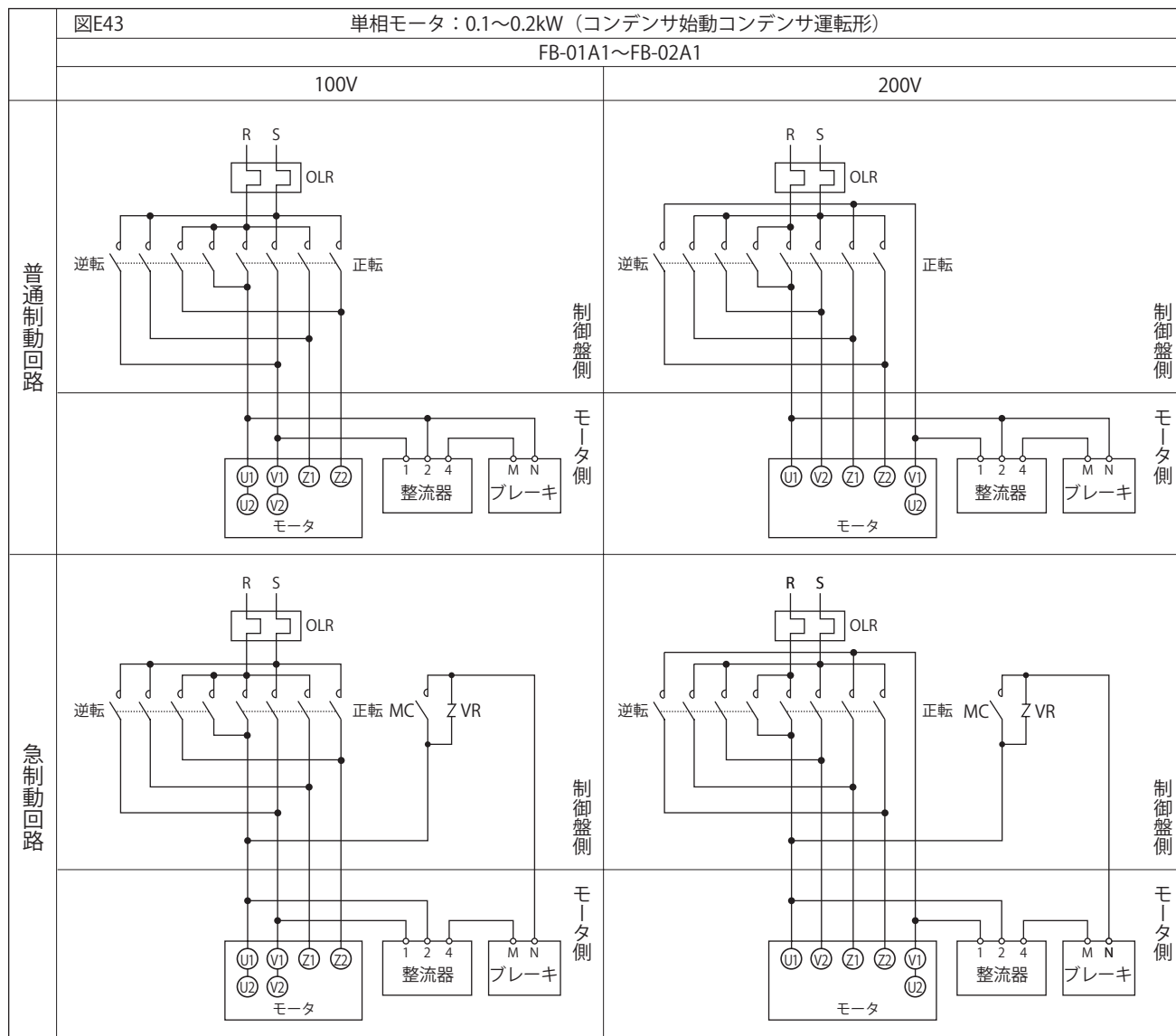

正・逆転用電磁接触器

MC : 電磁接触器

OLR : 過負荷保護装置またはサーマルリレー

VR : バリスタ(保護素子)

— お客様にてご準備ください。

- ・本図は日本国内標準仕様モータの場合を示します。
- ・普通制動回路と急制動回路では、ブレーキの動作遅れ時間が異なります。  
E24頁に動作遅れ時間を表示していますので、ご用途にあった回路に合わせてください。
- ・昇降装置や停止精度を良くしたい場合は、急制動回路としてください。
- ・進相コンデンサを取り付ける場合は、急制動回路としてください。
- ・急制動回路用の電磁接触器・バリスタにつきましては、E25頁をご参照ください。
- ・急制動回路で正逆運転をする場合、ブレーキ回路の電磁接触器はモータの正転・逆転の電磁接触器と連動させてください。
- ・コンデンサは端子箱に内蔵しています。

技術資料  
ギヤ部  
モータ部  
共通  
構造図  
銘板  
潤滑  
スラスト荷重  
慣性モーメント  
低速軸回転方向  
軸詳細寸法  
取付時のご注意  
モータ形式  
モータ特性表  
ブレーキ部  
結線  
端子箱  
モータ据付寸法  
インバータ駆動  
保護方式  
冷却方式  
海外仕様規格  
計算方法  
塗装防錆

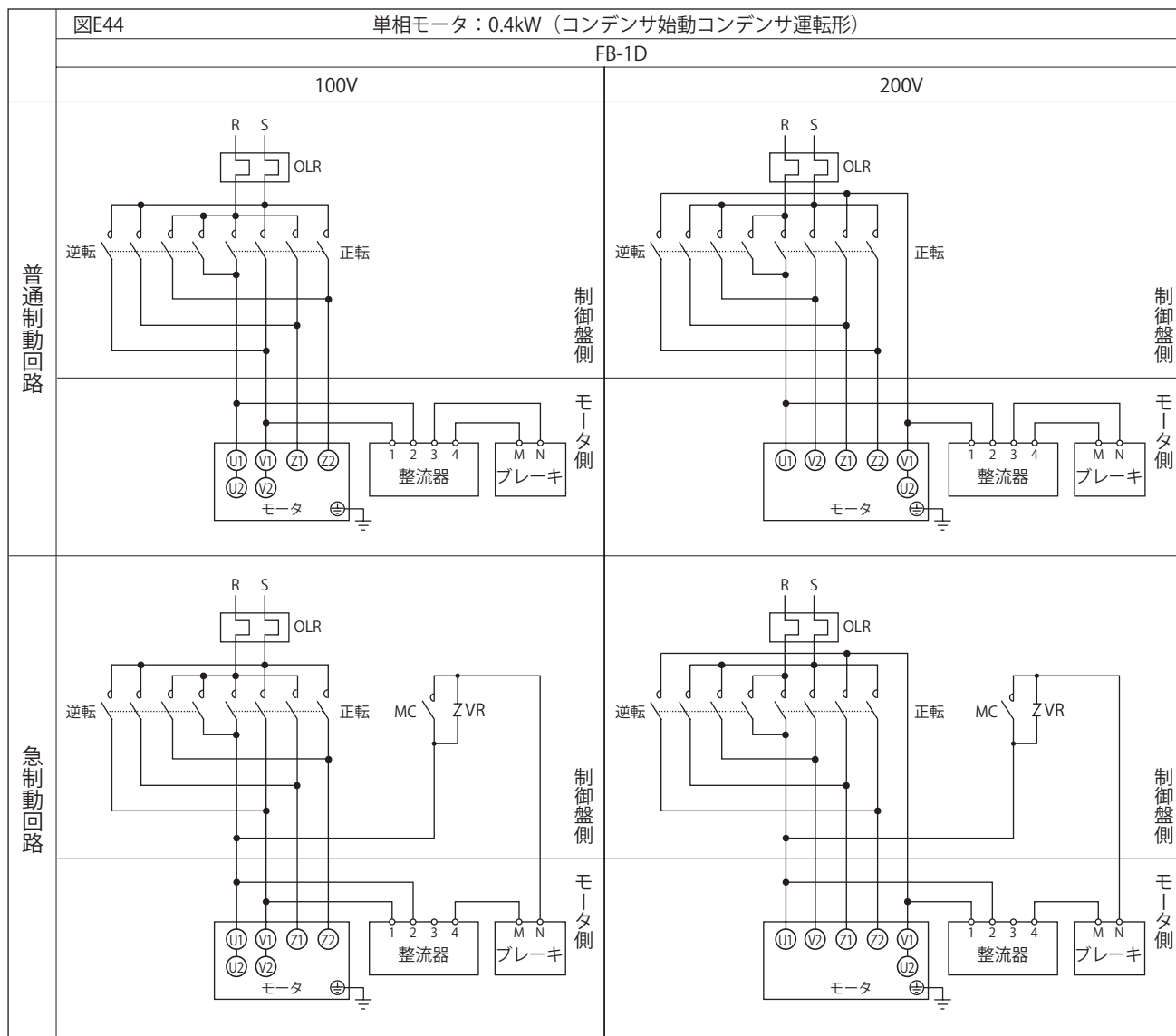

正・逆転用電磁接触器

MC : 電磁接触器

OLR : 過負荷保護装置またはサーマルリレー

VR : バリスタ(保護素子)

— お客様にてご準備ください。

- ・本図は日本国内標準仕様モータの場合を示します。
- ・普通制動回路と急制動回路では、ブレーキの動作遅れ時間が異なります。  
E24頁に動作遅れ時間を表示していますので、ご用途にあった回路に合わせてください。
- ・昇降装置や停止精度を良くしたい場合は、急制動回路としてください。
- ・進相コンデンサを取り付ける場合は、急制動回路としてください。
- ・急制動回路用の電磁接触器・バリスタにつきましては、E25頁をご参照ください。
- ・急制動回路で正逆運転をする場合、ブレーキ回路の電磁接触器はモータの正転・逆転の電磁接触器と連動させてください。
- ・コンデンサは端子箱に内蔵しています。



# 1. ブレーキ無・三相電源

技術資料  
ギヤ部  
モータ部  
共通  
構造図  
銘板  
潤滑  
スラスト荷重  
慣性モーメント  
低速軸回転方向  
軸詳細寸法  
取付時のご注意  
モータ形式  
モータ特性表  
ブレーキ部  
結線  
端子箱  
モータ据付寸法  
インバータ駆動  
保護方式  
冷却方式  
海外仕様規格  
計算方法  
塗装防錆

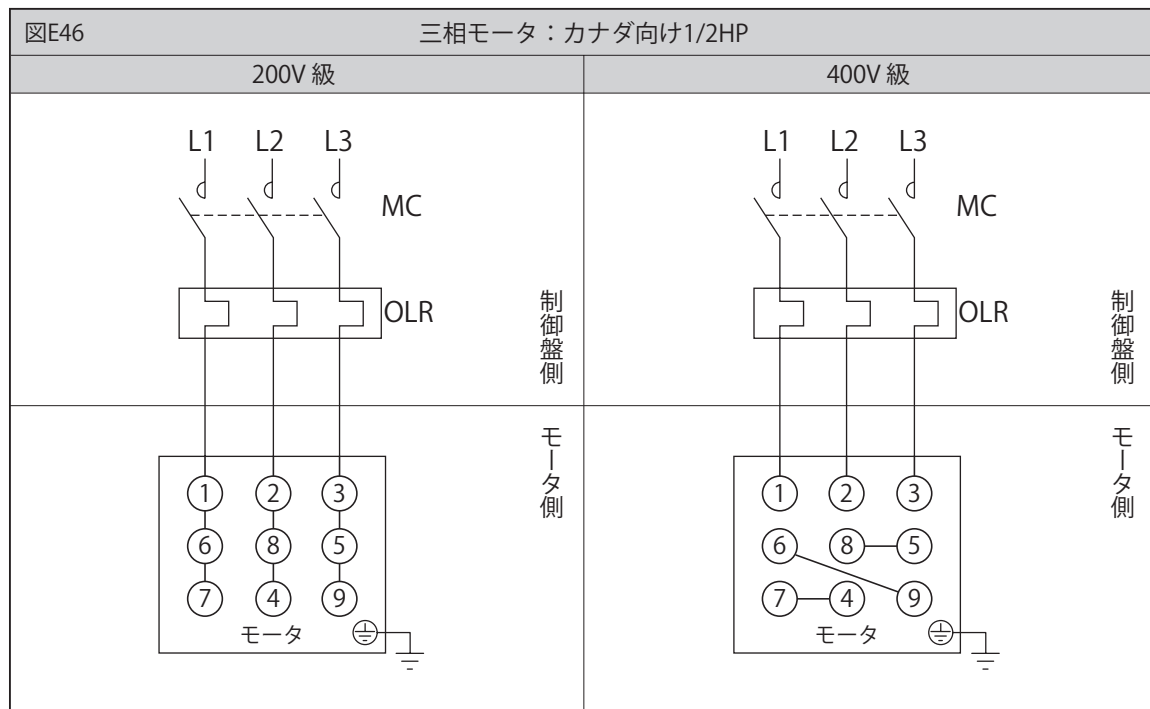
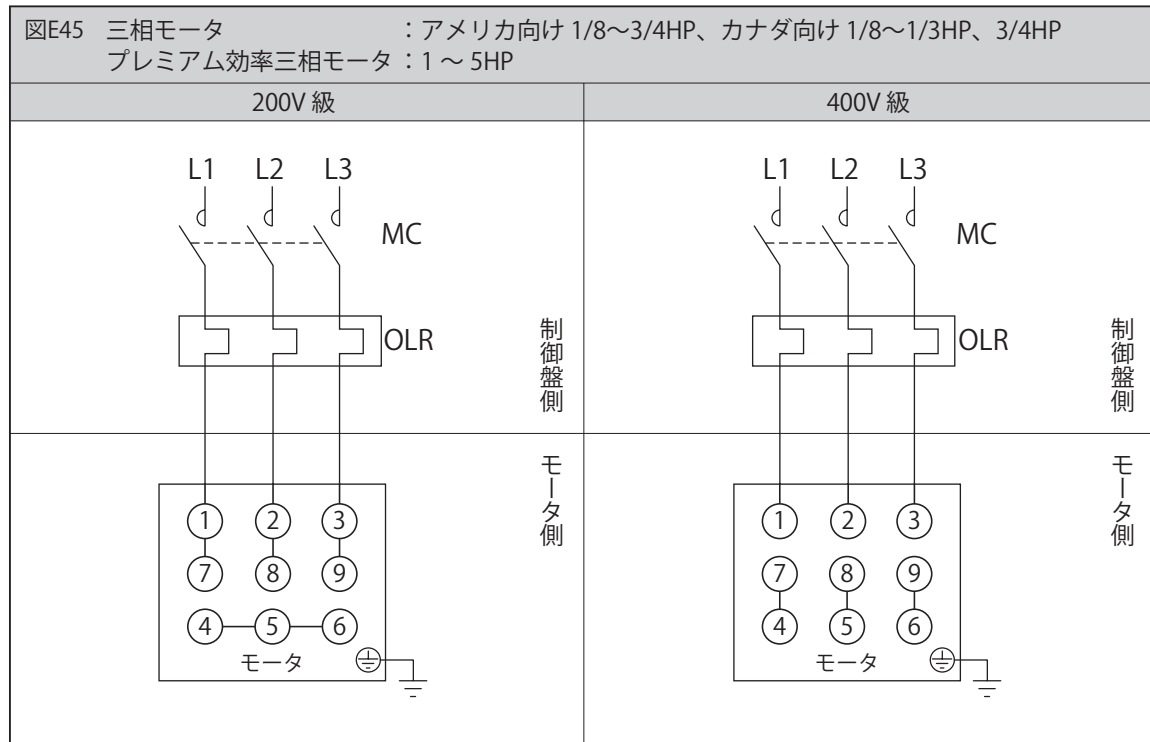

MC : 電磁接触器  
OLR : 過負荷保護装置またはサーマルリレー } お客様にてご準備ください。

・カナダ向け口出線3本仕様のモータ端子は、①②③のみとなります。

## 2. ブレーキ無・インバータ駆動

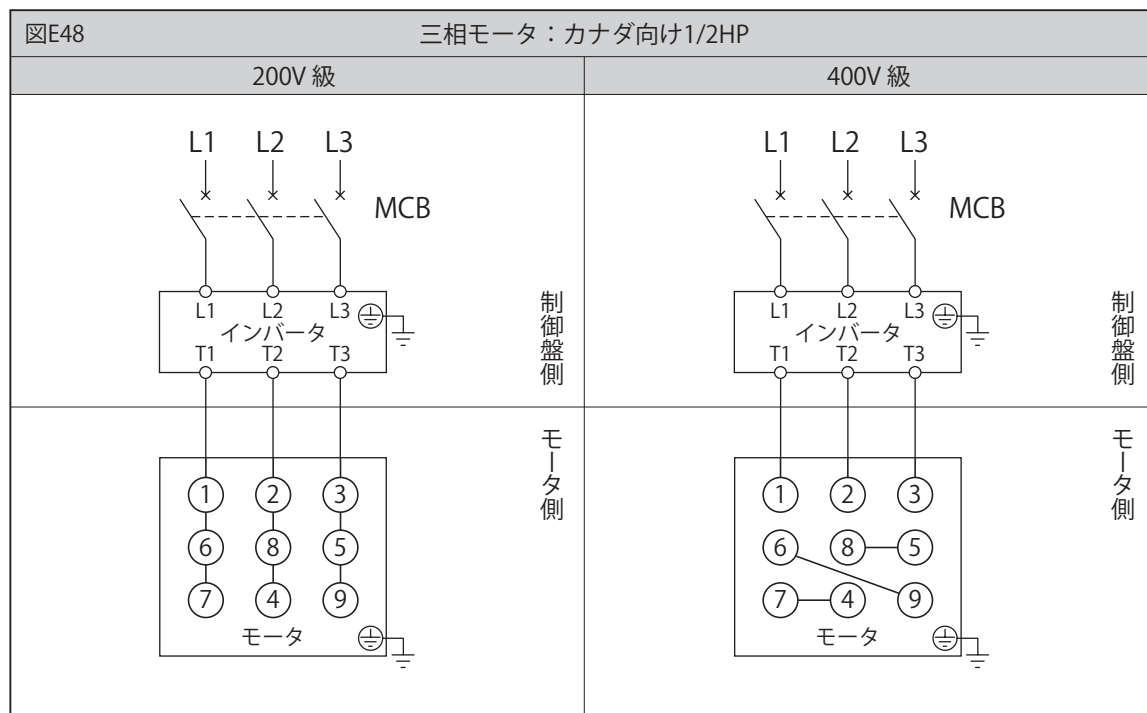
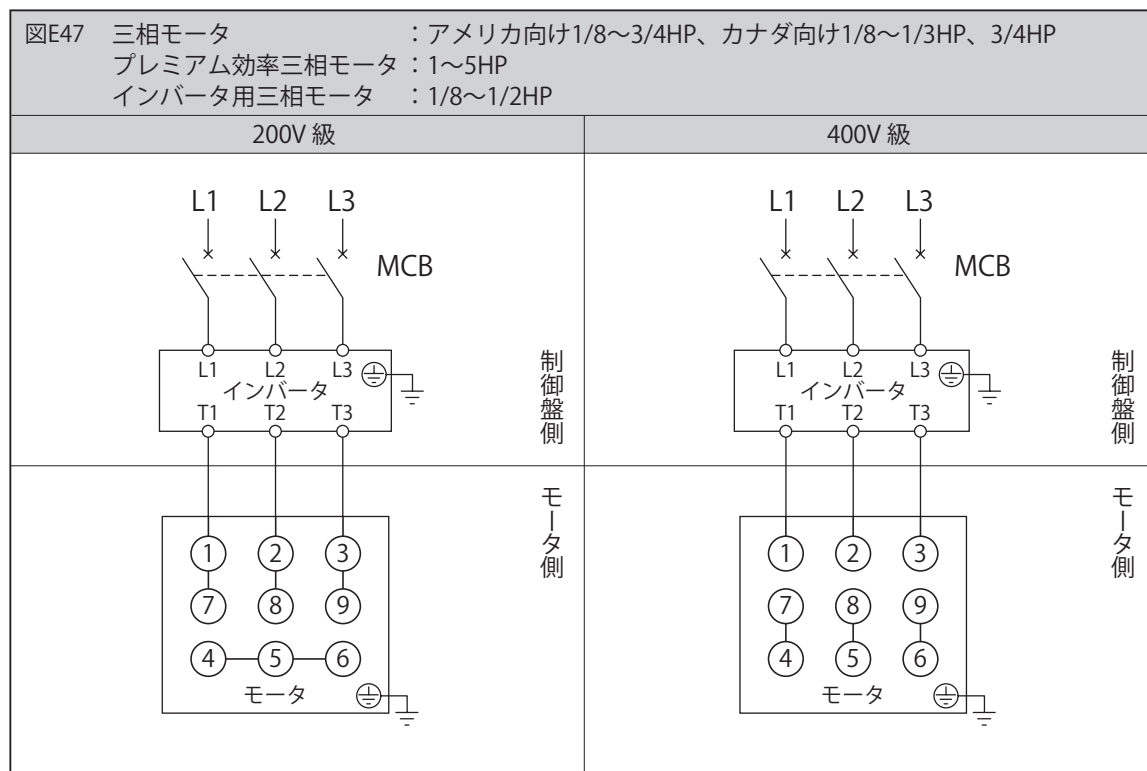

MCB：配線用遮断器—お客様にてご準備ください。

・400V級以上の三相モータをインバータ駆動する場合は、モータの絶縁対策が必要です。

技術資料

ギヤ部

モータ部

共通

構造図

銘板

潤滑

スラスト  
荷重

慣性  
モーメント

低速軸  
回転方向

軸詳細  
寸法

取付時の  
ご注意

モータ  
形式

モータ  
特性表

ブレーキ部

結線

端子箱

モータ  
据付寸法

インバータ  
駆動

保護方式  
冷却方式

海外仕様  
規格

計算方法

塗装  
防錆

### 3. ブレーキ付・三相電源（一方方向回転運転時）

技術資料

ギヤ部

モータ部

共通

構造図

銘板

潤滑

スラスト  
荷重

慣性  
モーメント

低速軸  
回転方向

軸詳細  
寸法

取付時の  
ご注意

モータ  
形式

モータ  
特性表

ブレーキ部

結線

端子箱

モータ  
据付寸法

インバータ  
駆動

保護方式  
冷却方式

海外仕様  
規格

計算方法

塗装  
防錆

E48

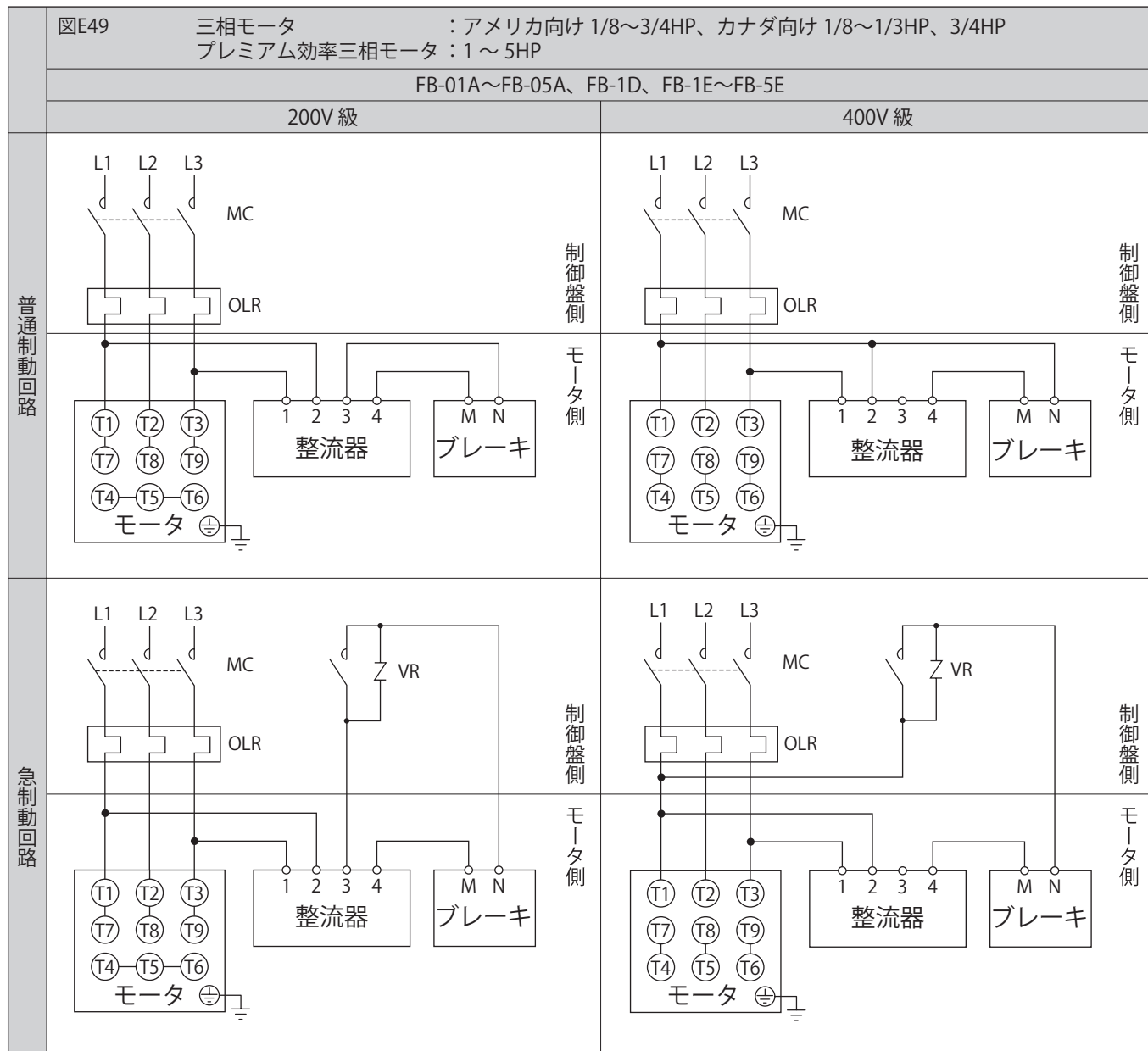

MC : 電磁接触器  
 OLR : 過負荷保護装置またはサーマルリレー  
 VR : バリスタ(接点・整流器などの保護用)

— お客様にてご準備ください。

- 海外仕様FB-01A~FB-05Aは、国内仕様FB-01A1~FB-05A1の3端子整流器と異なり、4端子整流器となります。
- カナダ向け口出線3本仕様のモータ端子は、⑪⑫⑬のみとなります。
- 普通制御回路と急制動回路では、ブレーキの動作遅れ時間が異なります。E23頁に動作遅れ時間を表示していますので、ご用途にあった回路に合わせてください。
- 昇降装置や停止精度を良くしたい場合は、急制動回路としてください。
- 進相コンデンサを取り付ける場合は、急制動回路としてください。
- 急制動回路用の電磁接触器・バリスタにつきましては、E25頁をご参照ください。
- 急制動回路の場合、ブレーキ回路の電磁接触器はモータの電磁接触器と連動させてください。

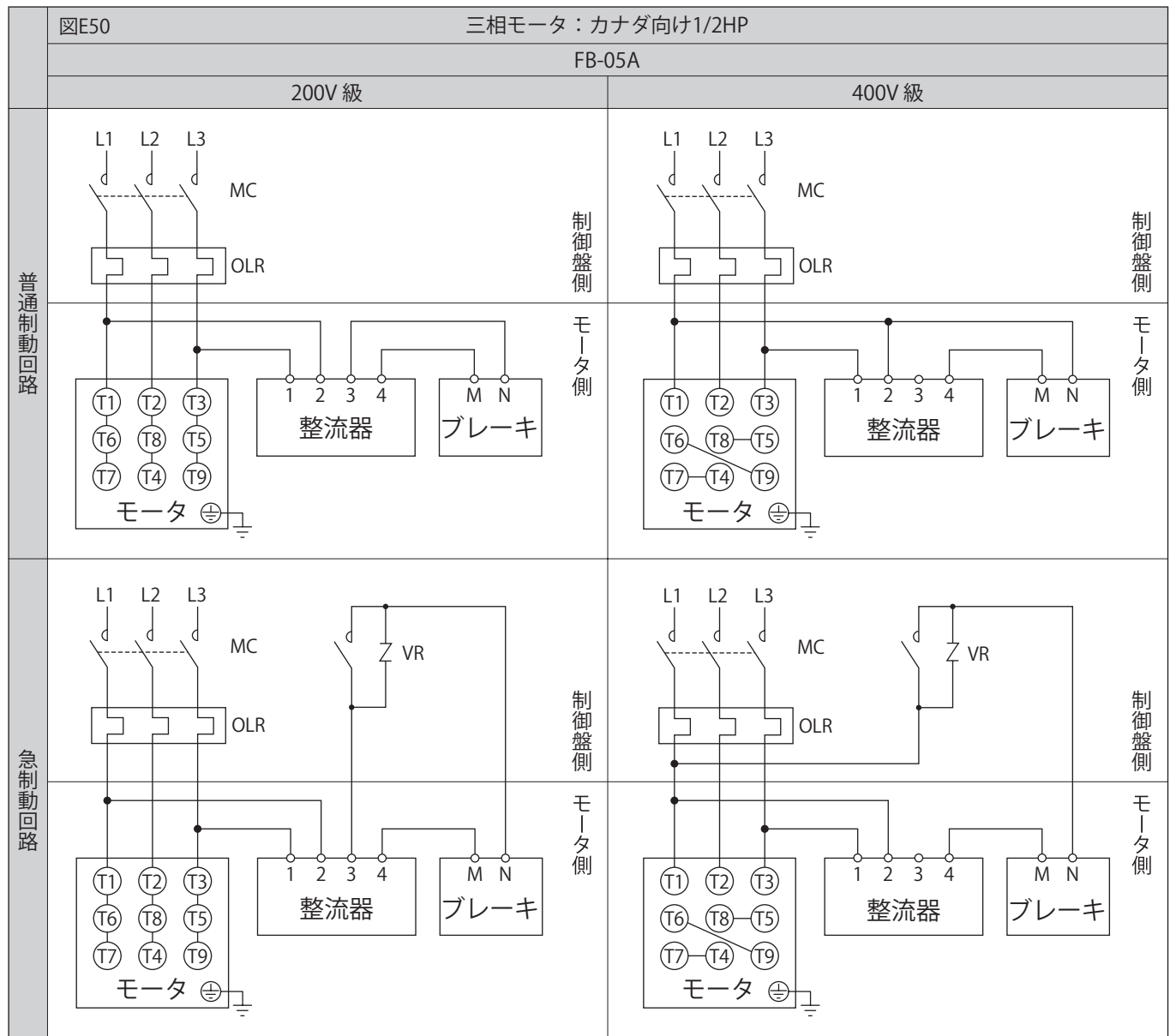

MC : 電磁接触器  
 OLR : 過負荷保護装置またはサーマルリレー  
 VR : バリスタ(接点・整流器などの保護用)

— お客様にてご準備ください。

- ・海外仕様FB-05Aは、国内仕様FB-05A1の3端子整流器と異なり、4端子整流器となります。
- ・カナダ向け口出線3本仕様のモータ端子は、**①** **②** **③**のみとなります。
- ・普通制御回路と急制御回路では、ブレーキの動作遅れ時間が異なります。  
E23頁に動作遅れ時間を表示していますので、ご用途にあった回路に合わせてください。
- ・昇降装置や停止精度を良くしたい場合は、急制御回路としてください。
- ・進相コンデンサを取り付ける場合は、急制御回路としてください。
- ・急制御回路用の電磁接触器・バリスタにつきましては、E25頁をご参照ください。
- ・急制御回路の場合、ブレーキ回路の電磁接触器はモータの電磁接触器と連動させてください。

## 4. ブレーキ付・インバータ駆動

図E51 三相モータ : アメリカ向け 1/8~3/4HP、カナダ向け 1/8~1/3HP、3/4HP  
インバータ用三相モータ : 1/8 ~ 1/2HP  
プレミアム効率三相モータ : 1 ~ 5HP

FB-01A~FB-05A、FB-1D、FB-1E~FB-5E

200V級

400V級

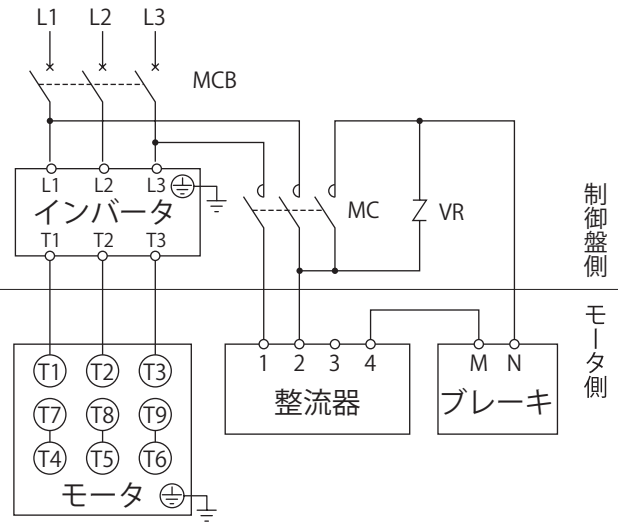
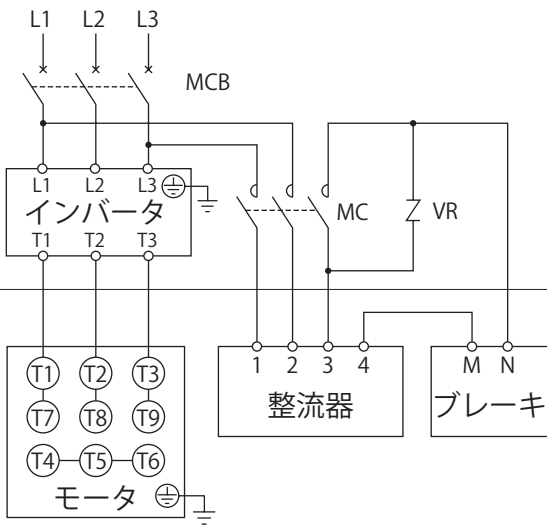
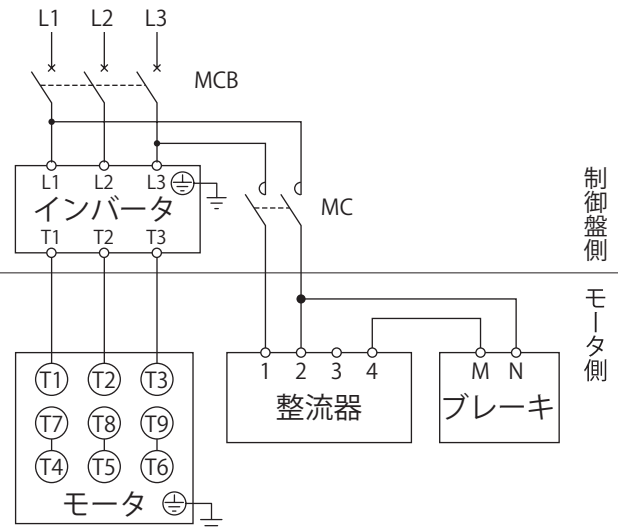
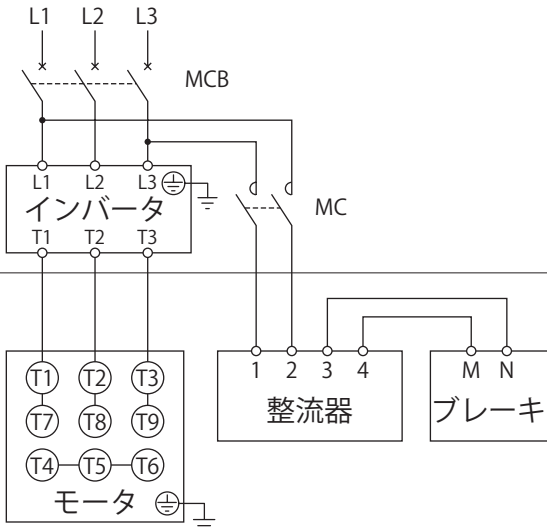

MC : 電磁接触器  
MCB : 配線用遮断器  
VR : バリスタ(接点・整流器などの保護用)

お客様にてご準備ください。

- 海外仕様FB-01A~FB-05Aは、国内仕様FB-01A1~FB-05A1の3端子整流器と異なり、4端子整流器となります。
- カナダ向け口出線3本仕様のモータ端子は、⑪⑫⑬のみとなります。
- 400V級以上の三相モータをインバータ駆動する場合は、モータの絶縁対策が必要です。
- 普通制動回路と急制動回路では、ブレーキの動作遅れ時間が異なります。  
E23頁に動作遅れ時間を表示していますので、ご用途にあった回路に合わせてください。
- 昇降装置や停止精度を良くしたい場合は、急制動回路としてください。
- 進相コンデンサを取り付ける場合は、急制動回路としてください。
- 急制動回路用の電磁接触器・バリスタにつきましては、E25頁をご参照ください。
- 急制動回路の場合、ブレーキ回路の電磁接触器はモータの電磁接触器と連動させてください。

- ブレーキ電源は、必ずインバータの一次側から取ってください。
- ブレーキ回路の電磁接触器の開閉は、インバータの制御とタイミングを合わせてください。

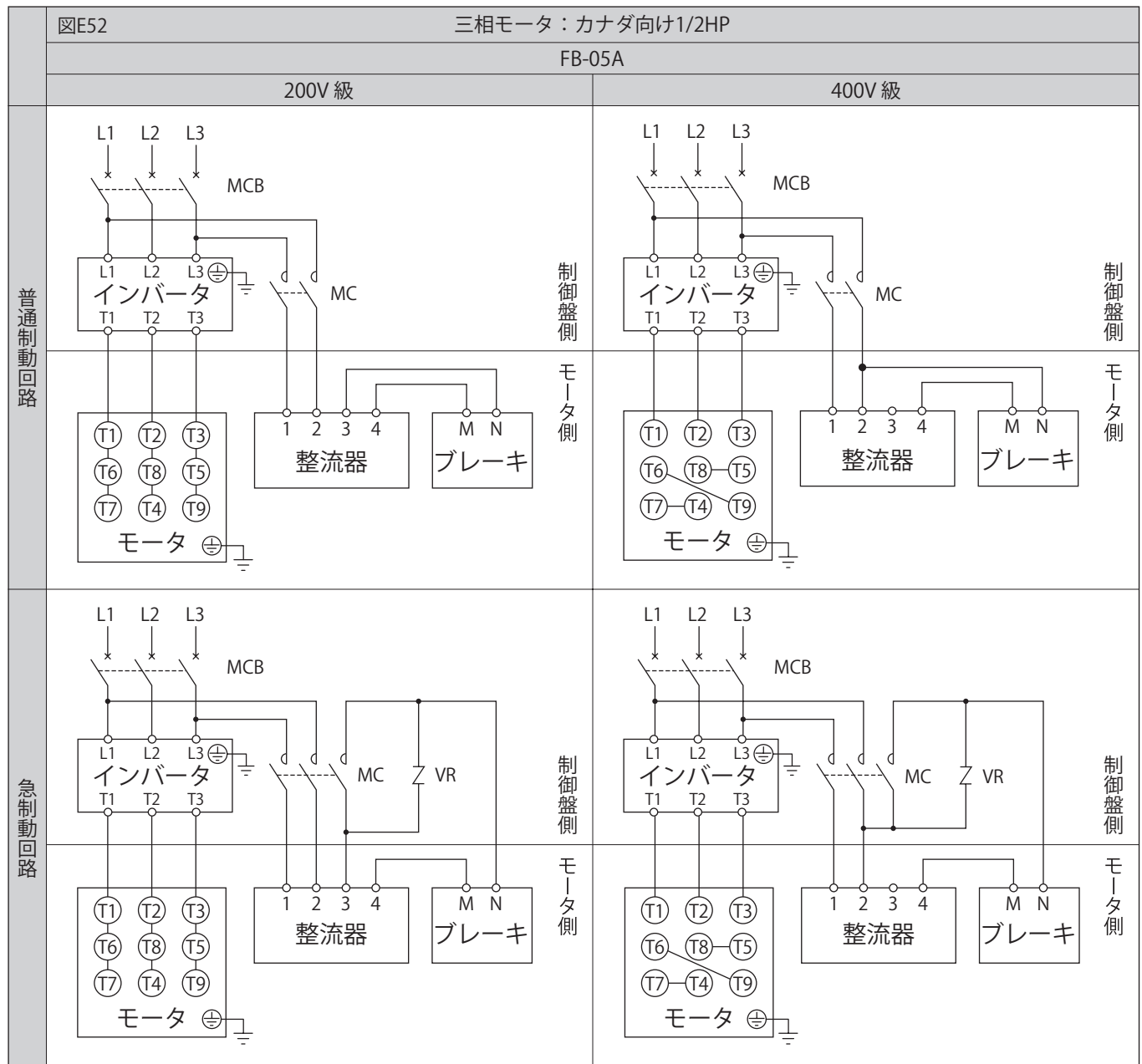

MC : 電磁接触器  
 MCB : 配線用遮断器  
 VR : バリスタ(接点・整流器などの保護用)

— お客様にてご準備ください。

- ・海外仕様FB-05Aは、国内仕様FB-05A1の3端子整流器と異なり、4端子整流器となります。
- ・カナダ向け口出線3本仕様のモータ端子は、①②③のみとなります。
- ・400V級以上の三相モータをインバータ駆動する場合は、モータの絶縁対策が必要です。
- ・普通制御回路と急制御回路では、ブレーキの動作遅れ時間が異なります。  
E23頁に動作遅れ時間を表示していますので、ご用途にあった回路に合わせてください。
- ・昇降装置や停止精度を良くしたい場合は、急制御回路としてください。
- ・進相コンデンサを取り付ける場合は、急制御回路としてください。
- ・急制御回路用の電磁接触器・バリスタにつきましては、E25頁をご参照ください。

- ・ブレーキ電源は、必ずインバータの一次側から取ってください。
- ・ブレーキ回路の電磁接触器の開閉は、インバータの制御とタイミングを合わせてください。

# 1. ブレーキ無・三相電源

技術資料

ギヤ部

モータ部

共通

構造図

銘板

潤滑

スラスト荷重

慣性モーメント

低速軸回転方向

軸詳細寸法

取付時のご注意

モータ形式

モータ特性表

ブレーキ部

結線

端子箱

モータ据付寸法

インバータ駆動

保護方式  
冷却方式

海外仕様規格

計算方法

塗装防錆

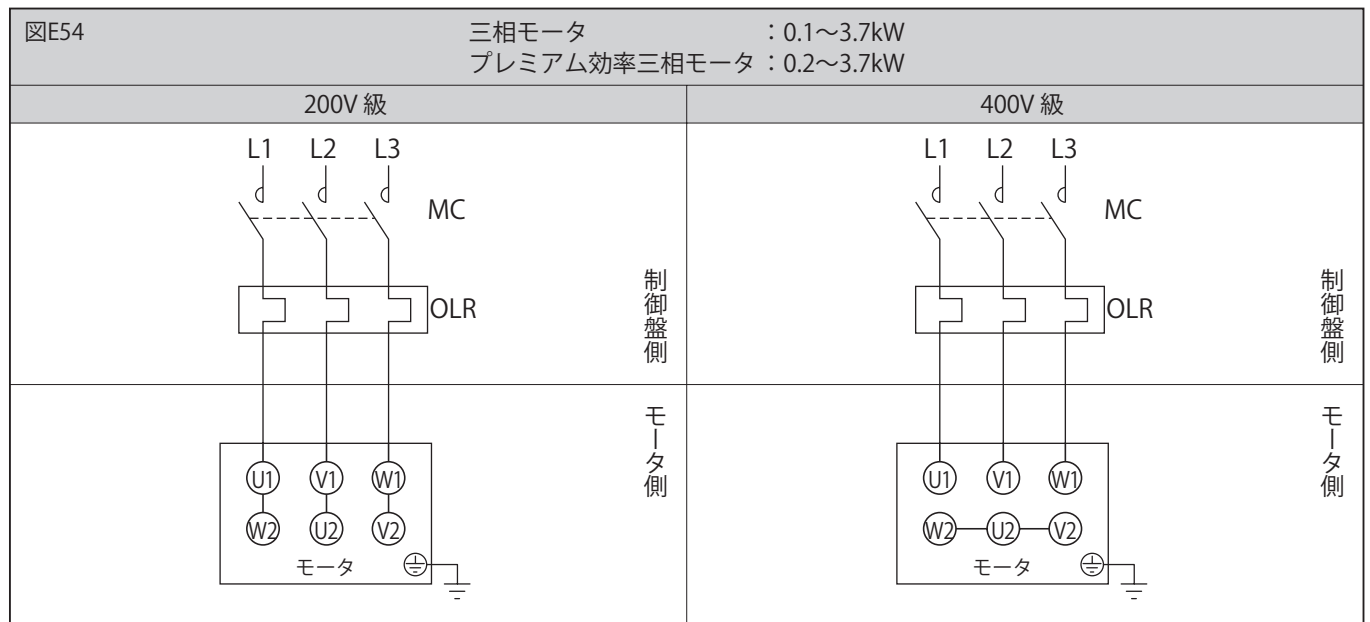
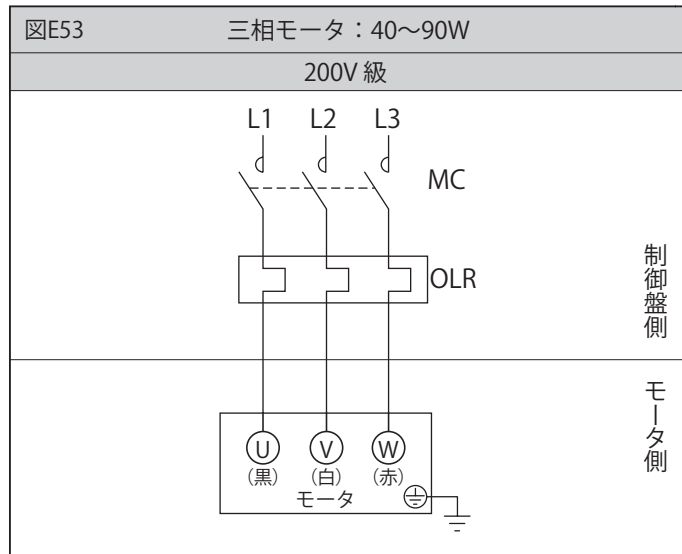

MC : 電磁接触器  
 OLR : 過負荷保護装置またはサーマルリレー } お客様にてご準備ください。

・中国向け40～90Wは、黒色・白色・赤色の口出線となります。

## 2. ブレーキ無・インバータ駆動

<p>図E55 三相モータ：40～90W</p> <p>200V級</p> <p>制御盤側</p> <p>モータ側</p>	<p>技術資料</p> <p>ギヤ部</p> <p>モータ部</p> <p>共通</p> <p>構造図</p> <p>銘板</p> <p>潤滑</p>	
<p>図E56 三相モータ : 0.1～3.7kW プレミアム効率三相モータ : 0.2～3.7kW インバータ用三相モータ : 0.1～2.2kW</p> <p>200V級</p> <p>制御盤側</p> <p>モータ側</p>	<p>400V級</p> <p>制御盤側</p> <p>モータ側</p>	<p>スラスト荷重</p> <p>慣性モーメント</p> <p>低速軸回転方向</p> <p>軸詳細寸法</p> <p>取付時のご注意</p> <p>モータ形式</p> <p>モータ特性表</p>
<p>図E57 インバータ用三相モータ：3.7kW</p> <p>400V級</p> <p>制御盤側</p> <p>モータ側</p>	<p>ブレーキ部</p> <p>結線</p> <p>端子箱</p> <p>モータ据付寸法</p> <p>インバータ駆動</p> <p>保護方式 冷却方式</p> <p>海外仕様規格</p>	

MCB：配線用遮断器—お客様にてご準備ください。

- ・中国向け40～90Wは、黒色・白色・赤色の口出線となります。
- ・400V級の三相モータをインバータ駆動する場合は、モータの絶縁対策が必要です。



### 3. ブレーキ付・三相電源（一方方向回転運転時）

技術資料

ギヤ部

モータ部

共通

構造図

銘板

潤滑

スラスト荷重

慣性モーメント

低速軸回転方向

軸詳細寸法

取付時のご注意

モータ形式

モータ特性表

ブレーキ部

結線

端子箱

モータ据付寸法

インバータ駆動

保護方式  
冷却方式

海外仕様規格

計算方法

塗装防錆

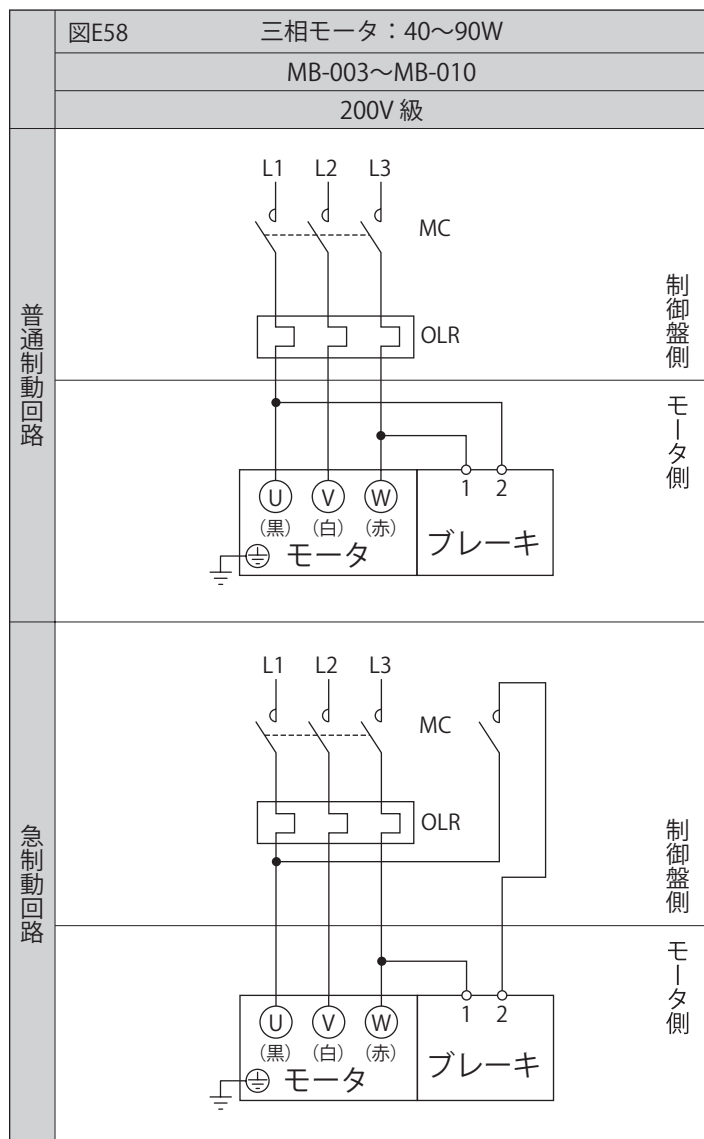

MC : 電磁接触器  
 OLR : 過負荷保護装置またはサーマルリレー } お客様にてご準備ください。

- ・中国向け40～90Wは、黒色・白色・赤色の口出線となります。
- ・普通制御回路と急制動回路では、ブレーキの動作遅れ時間が異なります。E23頁に動作遅れ時間を表示していますので、ご用途にあった回路に合わせてください。
- ・昇降装置や停止精度を良くしたい場合は、急制動回路としてください。
- ・進相コンデンサを取り付ける場合は、急制動回路としてください。
- ・急制動回路用の電磁接触器につきましては、E25頁をご参照ください。
- ・急制動回路の場合、ブレーキ回路の電磁接触器はモータの電磁接触器と連動させてください。
- ・整流器はブレーキ部に内蔵しています。

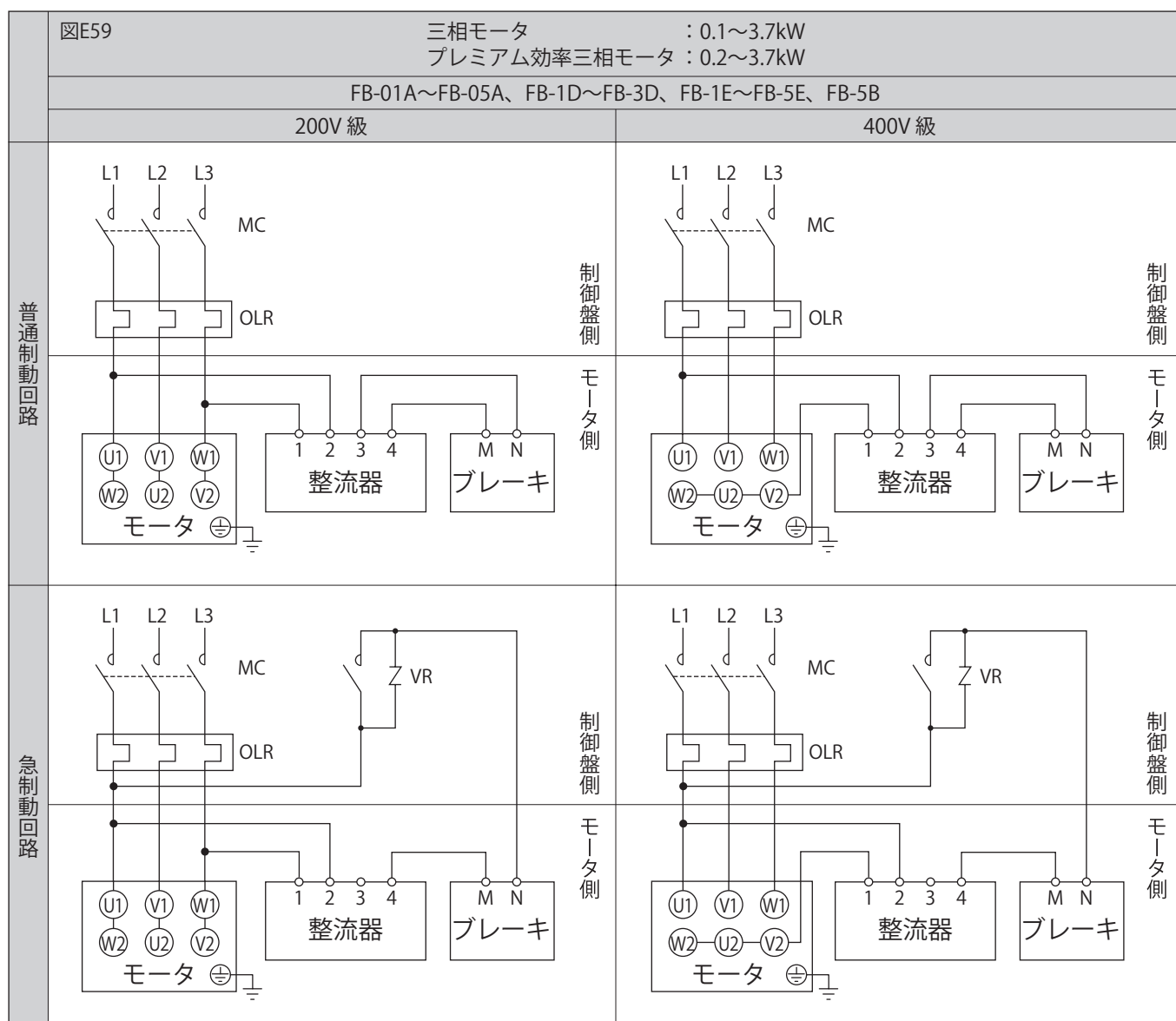

MC : 電磁接触器  
 OLR : 過負荷保護装置またはサーマルリレー  
 VR : バリスタ (接点・整流器などの保護用)

— お客様にてご準備ください。

- ・海外仕様FB-01A~FB-05Aは、国内仕様FB-01A1~FB-05A1の3端子整流器と異なり、4端子整流器となります。
- ・普通制動回路と急制動回路では、ブレーキの動作遅れ時間が異なります。  
E23頁に動作遅れ時間を表示していますので、ご用途にあった回路に合わせてください。
- ・昇降装置や停止精度を良くしたい場合は、急制動回路としてください。
- ・進相コンデンサを取り付ける場合は、急制動回路としてください。
- ・急制動回路用の電磁接触器・バリスタにつきましては、E25頁をご参照ください。
- ・急制動回路の場合、ブレーキ回路の電磁接触器はモータの電磁接触器と連動させてください。

技術資料

ギヤ部

モータ部

共通

構造図

銘板

潤滑

スラスト荷重

慣性モーメント

低速軸回転方向

軸詳細寸法

取付時のご注意

モータ形式

モータ特性表

ブレーキ部

結線

端子箱

モータ据付寸法

インバータ駆動

保護方式  
冷却方式

海外仕様規格

計算方法

塗装防錆

## 4. ブレーキ付・インバータ駆動

技術資料

ギヤ部

モータ部

共通

構造図

銘板

潤滑

スラスト荷重

慣性モーメント

低速軸回転方向

軸詳細寸法

取付時のご注意

モータ形式

モータ特性表

ブレーキ部

結線

端子箱

モータ据付寸法

インバータ駆動

保護方式  
冷却方式

海外仕様規格

計算方法

塗装防錆

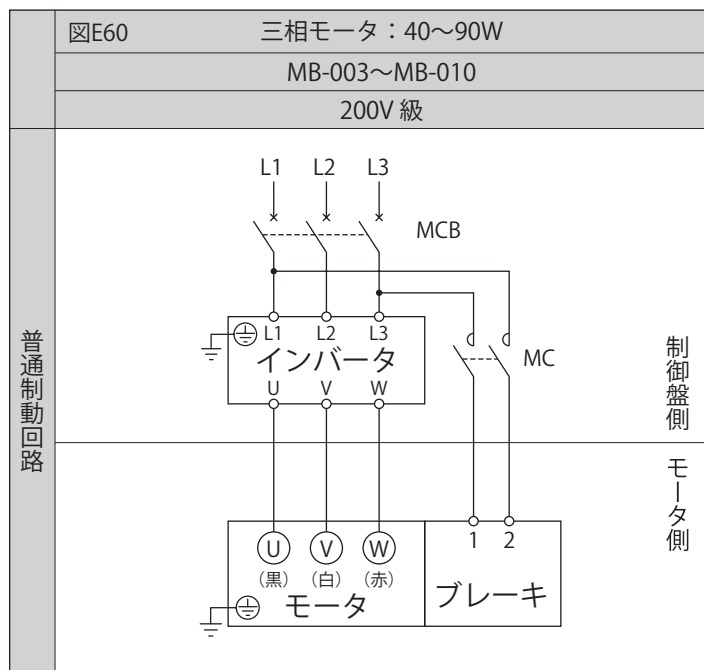

MC : 電磁接触器  
MCB : 配線用遮断器

— お客様にてご準備ください。

- 中国向け40～90Wは、黒色・白色・赤色の口出線となります。
- E23頁に動作遅れ時間を表示しています。
- 整流器はブレーキ部に内蔵しています。

- ブレーキ電源は、必ずインバータの一次側から取ってください。
- ブレーキ回路の電磁接触器の開閉は、インバータの制御とタイミングを合わせてください。

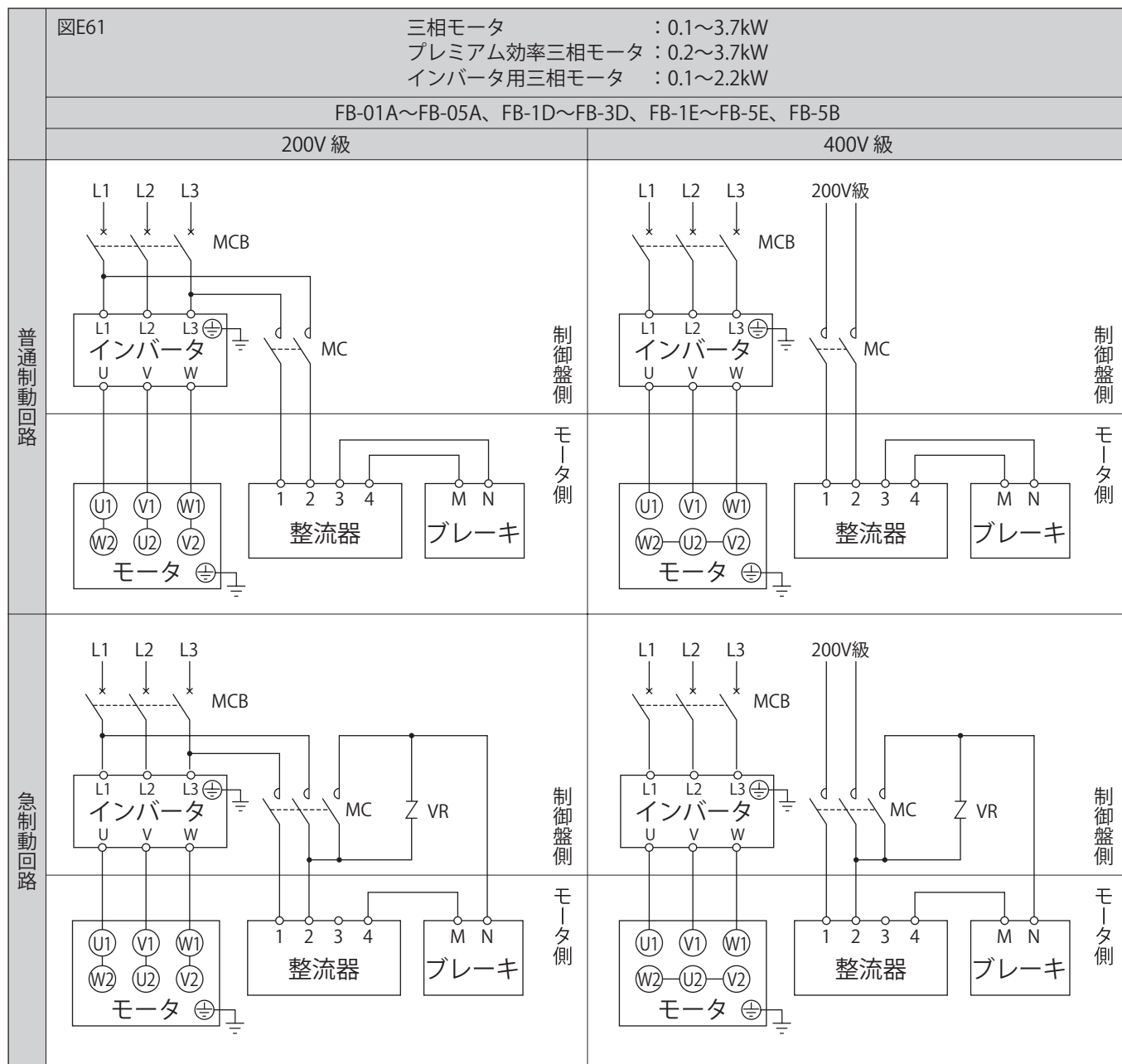

MC : 電磁接触器  
 MCB : 配線用遮断器  
 VR : バリスタ(接点・整流器などの保護用)

— お客様にてご準備ください。

・モータ電圧400V級の場合、ブレーキは200V級となりますので、インバータ駆動時は別切り回路でブレーキを200V級電源に接続してください。ブレーキを400V級電源に接続するとブレーキが焼損しますのでご注意ください。

・海外仕様FB-01A~FB-05Aは、国内仕様FB-01A1~FB-05A1の3端子整流器と異なり、4端子整流器となります。  
 ・400V級の三相モータをインバータ駆動する場合は、モータの絶縁対策が必要です。  
 ・普通制動回路と急制動回路では、ブレーキの動作遅れ時間が異なります。  
 E23頁に動作遅れ時間を表示していますので、ご用途にあった回路に合わせてください。  
 ・昇降装置や停止精度を良くしたい場合は、急制動回路としてください。  
 ・進相コンデンサを取り付ける場合は、急制動回路としてください。  
 ・急制動回路用の電磁接触器・バリスタにつきましては、E25頁をご参照ください。

・ブレーキ電源は、必ずインバータの一次側から取ってください。  
 ・ブレーキ回路の電磁接触器の開閉は、インバータの制御とタイミングを合わせてください。

技術資料

ギヤ部

モータ部

共通

構造図

銘板

潤滑

スラスト荷重

慣性モーメント

低速軸回転方向

軸詳細寸法

取付時の注意

モータ形式

モータ特性表

ブレーキ部

結線

端子箱

モータ据付寸法

インバータ駆動

保護方式

海外仕様規格

計算方法

塗装防錆

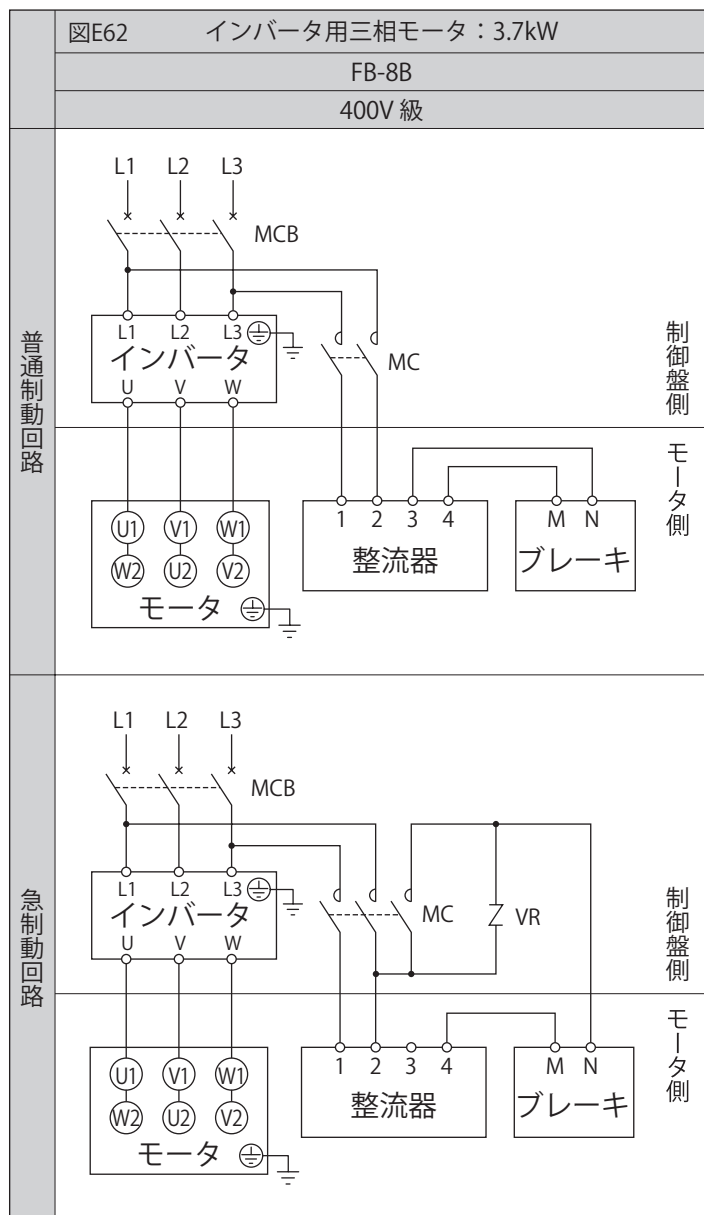

MC : 電磁接触器  
 MCB : 配線用遮断器  
 VR : バリスタ(接点・整流器などの保護用)

— お客様にてご準備ください。

- 普通制動回路と急制動回路では、ブレーキの動作遅れ時間が異なります。E23頁に動作遅れ時間を表示していますので、ご用途にあった回路に合わせてください。
- 昇降装置や停止精度を良くしたい場合は、急制動回路としてください。
- 進相コンデンサを取り付ける場合は、急制動回路としてください。
- 急制動回路用の電磁接触器・バリスタにつきましては、E25頁をご参照ください。

- ブレーキ電源は、必ずインバータの一次側から取ってください。
- ブレーキ回路の電磁接触器の開閉は、インバータの制御とタイミングを合わせてください。

# 1. ブレーキ無・三相電源

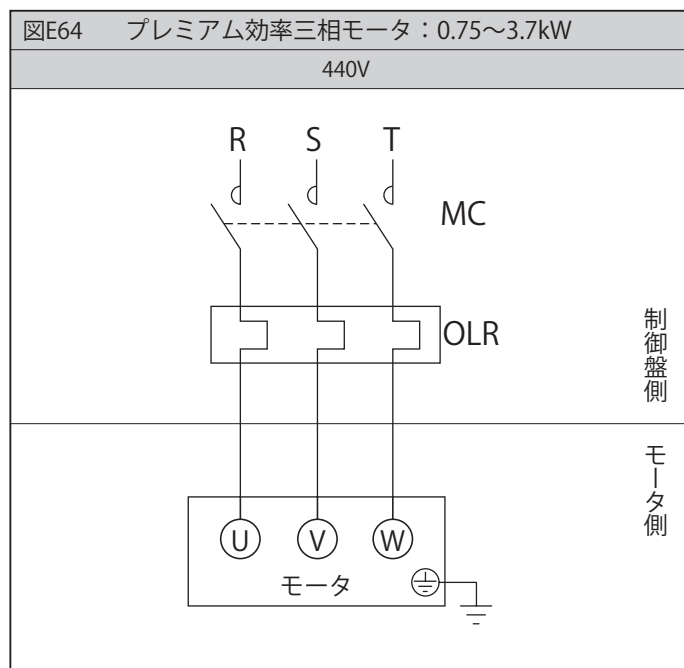
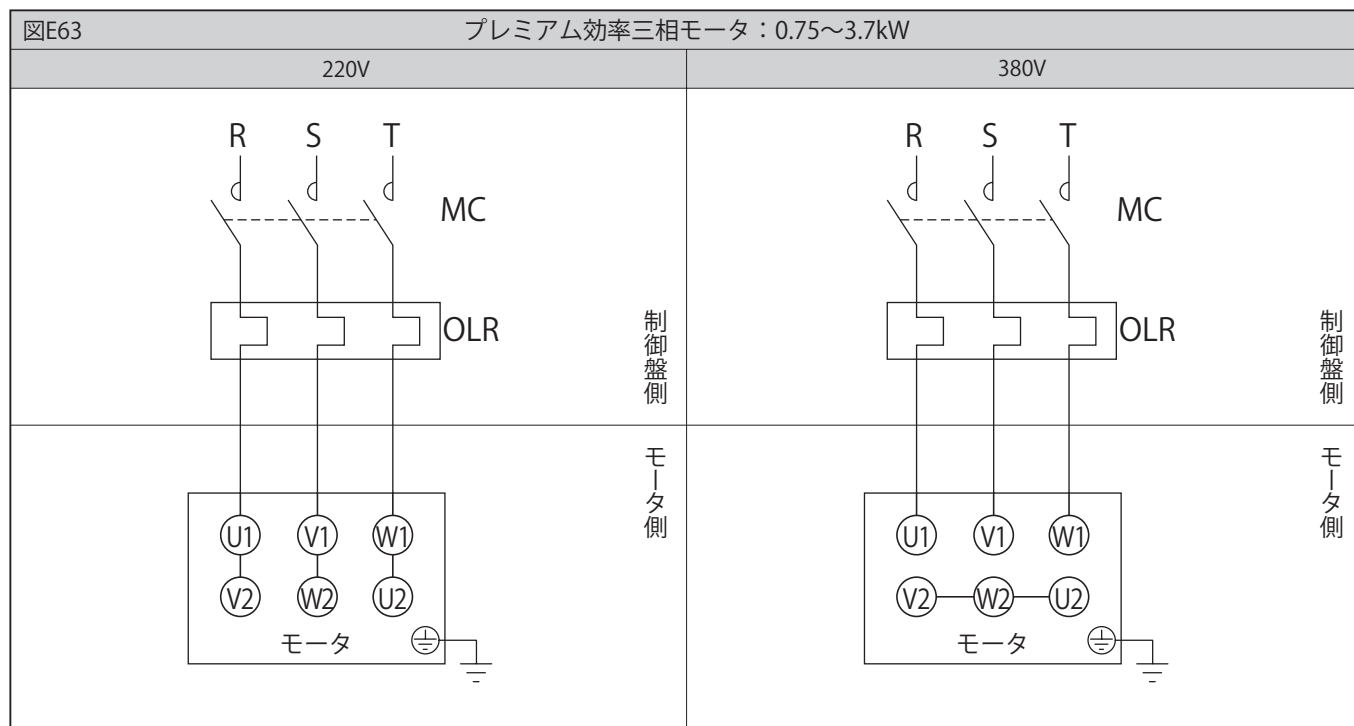

MC : 電磁接触器  
 OLR : 過負荷保護装置またはサーマルリレー } お客様にてご準備ください。

技術資料

ギヤ部

モータ部

共通

構造図

銘板

潤滑

スラスト  
荷重

慣性  
モーメント

低速軸  
回転方向

軸詳細  
寸法

取付時の  
ご注意

モータ  
形式

モータ  
特性表

ブレーキ部

結線

端子箱

モータ  
据付寸法

インバータ  
駆動

保護方式  
冷却方式

海外仕様  
規格

計算方法

塗装  
防錆

## 2. ブレーキ無・インバータ駆動

技術資料

ギヤ部

モータ部

共通

構造図

銘板

潤滑

スラスト  
荷重

慣性  
モーメント

低速軸  
回転方向

軸詳細  
寸法

取付時の  
ご注意

モータ  
形式

モータ  
特性表

ブレーキ部

結線

端子箱

モータ  
据付寸法

インバータ  
駆動

保護方式  
冷却方式

海外仕様  
規格

計算方法

塗装  
防錆

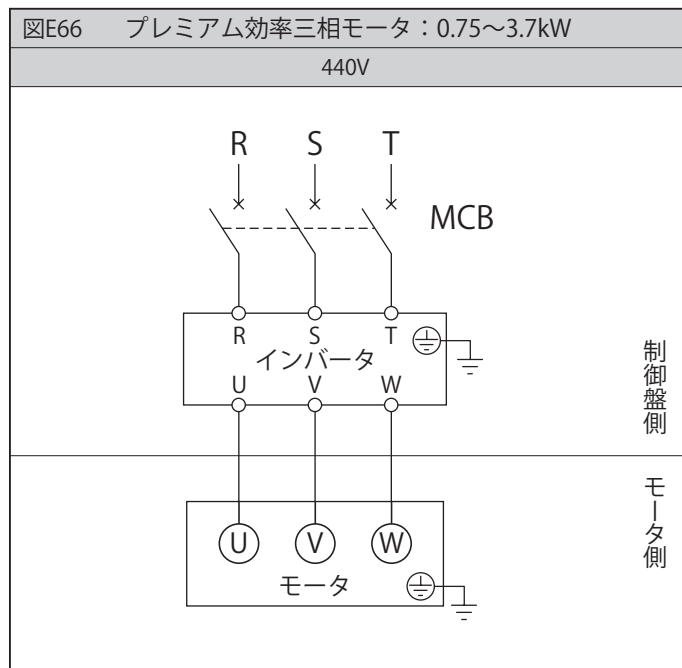
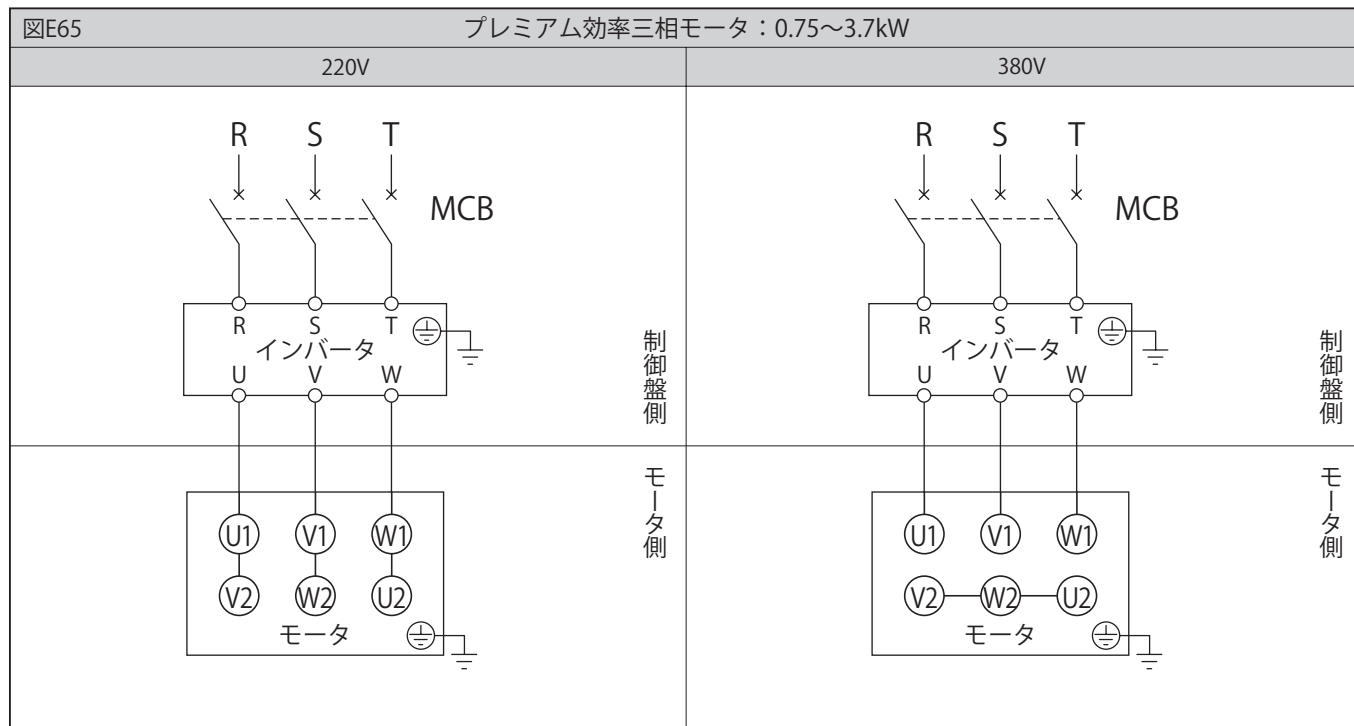

MCB：配線用遮断器 — お客様にてご準備ください。

### 3. ブレーキ付・三相電源（一方方向回転運転時）

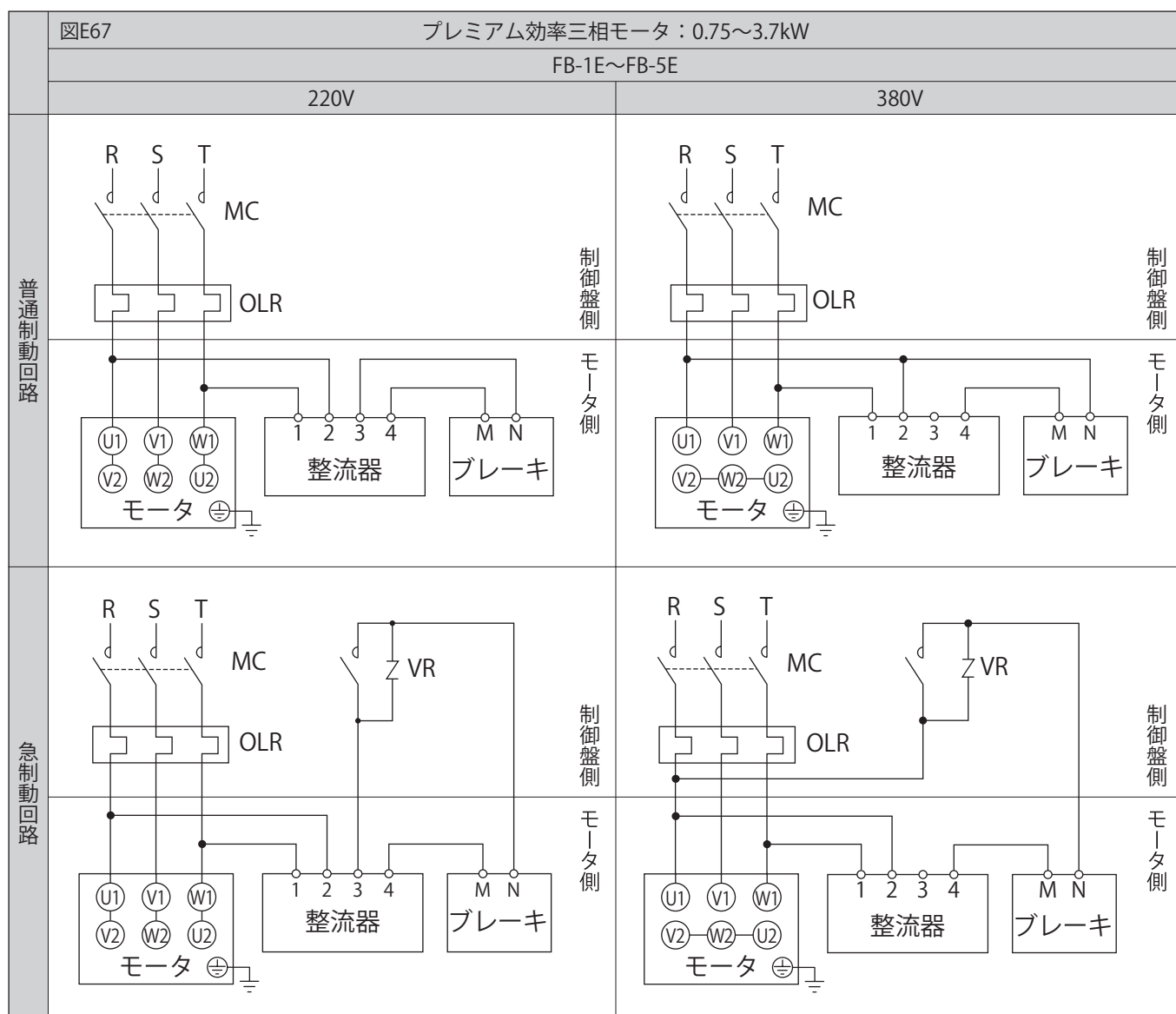

MC : 電磁接触器  
 OLR : 過負荷保護装置またはサーマルリレー  
 VR : バリスタ(接点・整流器などの保護用)

— お客様にてご準備ください。

- ・普通制動回路と急制動回路では、ブレーキの動作遅れ時間が異なります。  
E23頁に動作遅れ時間を表示していますので、ご用途にあった回路に合わせてください。
- ・昇降装置や停止精度を良くしたい場合は、急制動回路としてください。
- ・進相コンデンサを取り付ける場合は、急制動回路としてください。
- ・急制動回路用の電磁接触器・バリスタにつきましては、E25頁をご参照ください。
- ・急制動回路の場合、ブレーキ回路の電磁接触器はモータの電磁接触器と連動させてください。

技術資料

ギヤ部

モータ部

共通

構造図

銘板

潤滑

スラスト  
荷重

慣性  
モーメント

低速軸  
回転方向

軸詳細  
寸法

取付時の  
ご注意

モータ  
形式

モータ  
特性表

ブレーキ部

結線

端子箱

モータ  
据付寸法

インバータ  
駆動

保護方式  
冷却方式

海外仕様  
規格

計算方法

塗装  
防錆



技術資料

ギヤ部

モータ部

共通

構造図

銘板

潤滑

スラスト  
荷重

慣性  
モーメント

低速軸  
回転方向

軸詳細  
寸法

取付時の  
ご注意

モータ  
形式

モータ  
特性表

ブレーキ部

図E68 プレミアム効率三相モータ：0.75～3.7kW

FB-1E～FB-5E

440V

普通  
制動回路

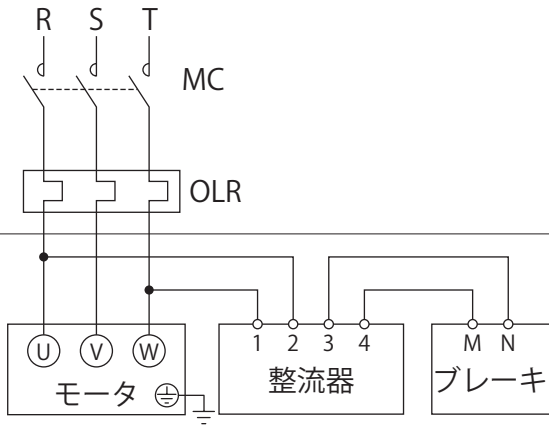

制御盤側

モータ側

急制動回路

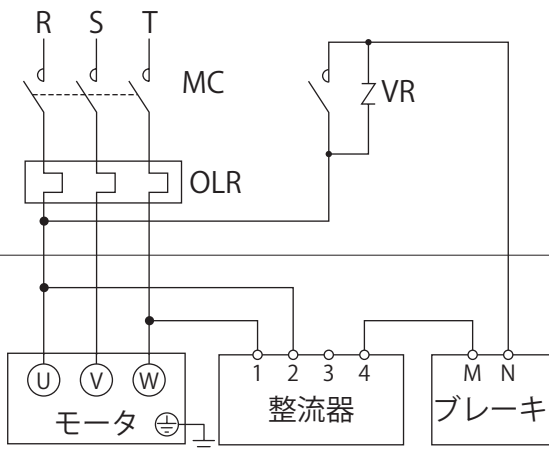

制御盤側

モータ側

結線

MC : 電磁接触器

OLR : 過負荷保護装置またはサーマルリレー

VR : バリスタ(接点・整流器などの保護用)

お客様にてご準備ください。

端子箱

モータ  
据付寸法

インバータ  
駆動

保護方式  
冷却方式

海外仕様  
規格

計算方法

塗装  
防錆

- ・普通制動回路と急制動回路では、ブレーキの動作遅れ時間が異なります。E23頁に動作遅れ時間を表示していますので、ご用途にあった回路に合わせてください。
- ・昇降装置や停止精度を良くしたい場合は、急制動回路としてください。
- ・進相コンデンサを取り付ける場合は、急制動回路としてください。
- ・急制動回路用の電磁接触器・バリスタにつきましては、E25頁をご参照ください。
- ・急制動回路の場合、ブレーキ回路の電磁接触器はモータの電磁接触器と連動させてください。

## 4. ブレーキ付・インバータ駆動

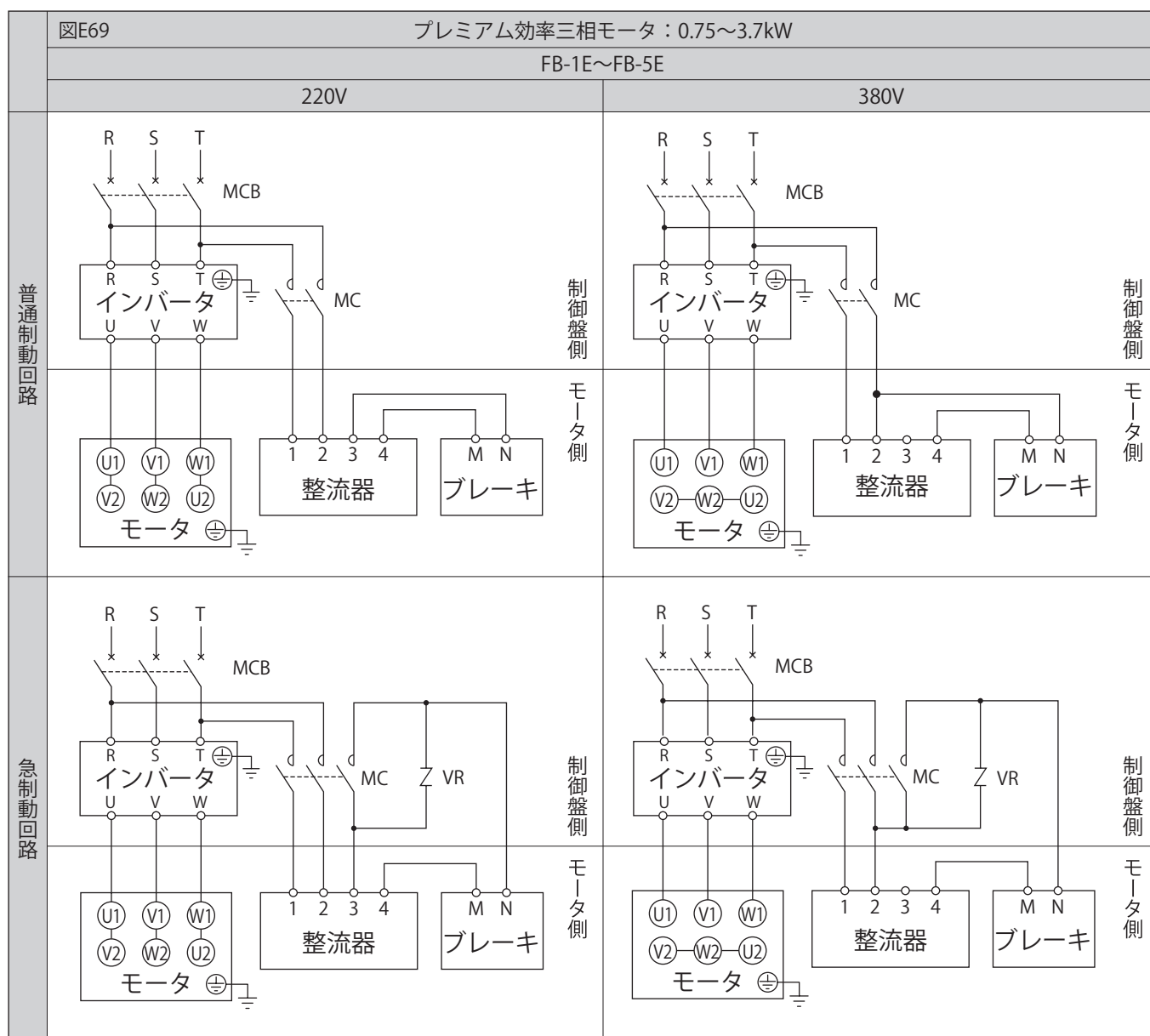

MC : 電磁接触器  
 MCB : 配線用遮断器  
 VR : バリスタ(接点・整流器などの保護用)

— お客様にてご準備ください。

- ・普通制動回路と急制動回路では、ブレーキの動作遅れ時間が異なります。E23頁に動作遅れ時間を表示していますので、ご用途にあった回路に合わせてください。
- ・昇降装置や停止精度を良くしたい場合は、急制動回路としてください。
- ・進相コンデンサを取り付ける場合は、急制動回路としてください。
- ・急制動回路用の電磁接触器・バリスタにつきましては、E25頁をご参照ください。

- ・ブレーキ電源は、必ずインバータの一次側から取ってください。
- ・ブレーキ回路の電磁接触器の開閉は、インバータの制御とタイミングを合わせてください。

技術資料

ギヤ部

モータ部

共通

構造図

銘板

潤滑

スラスト荷重

慣性モーメント

低速軸回転方向

軸詳細寸法

取付時のご注意

モータ形式

モータ特性表

ブレーキ部

結線

端子箱

モータ据付寸法

インバータ駆動

保護方式  
冷却方式

海外仕様規格

計算方法

塗装防錆

技術資料

ギヤ部

モータ部

共通

構造図

銘板

潤滑

スラスト  
荷重

慣性  
モーメント

低速軸  
回転方向

軸詳細  
寸法

取付時  
ご注意

モータ  
形式

モータ  
特性表

ブレーキ部

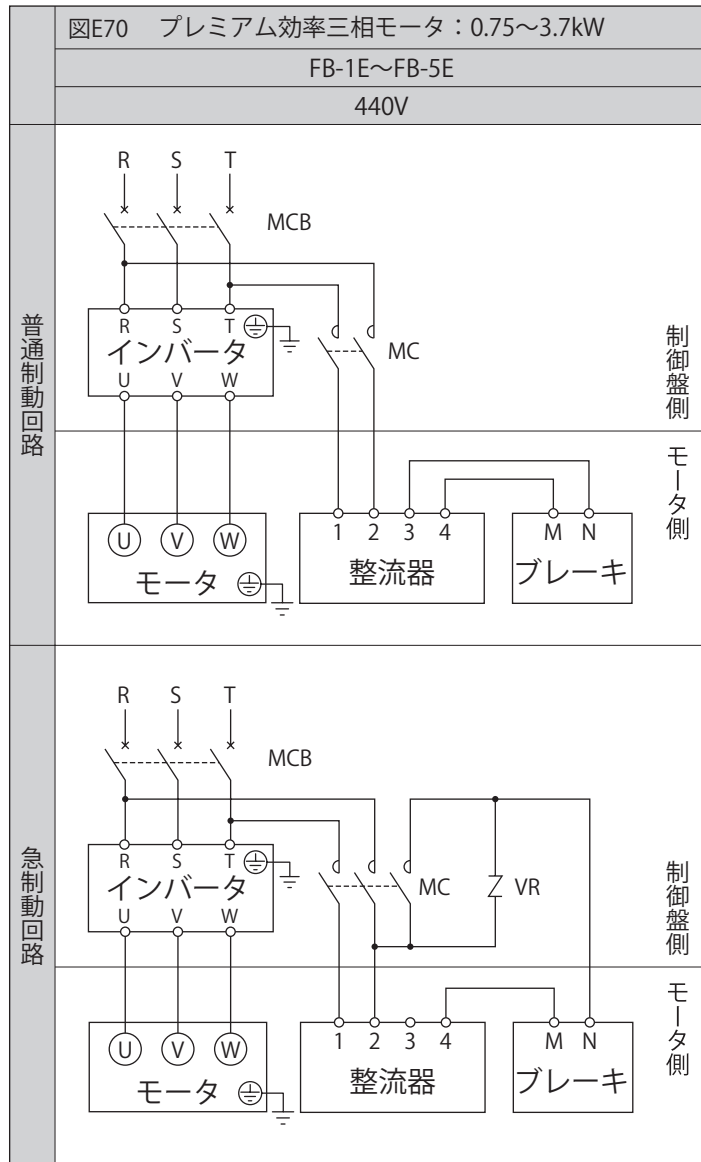

MC : 電磁接触器

MCB : 配線用遮断器

VR : バリスタ(接点・整流器などの保護用)

お客様にてご準備ください。

端子箱

モータ  
据付寸法

インバータ  
駆動

保護方式  
冷却方式

海外仕様  
規格

計算方法

塗装  
防錆

- ・普通制動回路と急制動回路では、ブレーキの動作遅れ時間が異なります。E23頁に動作遅れ時間を表示していますので、ご用途にあった回路に合わせてください。
- ・昇降装置や停止精度を良くしたい場合は、急制動回路としてください。
- ・進相コンデンサを取り付ける場合は、急制動回路としてください。
- ・急制動回路用の電磁接触器・バリスタにつきましては、E25頁をご参照ください。

- ・ブレーキ電源は、必ずインバータの一次側から取ってください。
- ・ブレーキ回路の電磁接触器の開閉は、インバータの制御とタイミングを合わせてください。

## 40~90W 単相モータの付属コンデンサ仕様・寸法

表 E46

モータ電圧	コンデンサ耐圧	モータ種類	モータ容量 (W)	モータ枠番	コンデンサ容量 ( $\mu$ F)	コンデンサ寸法				
						W	H	T	D	E
100V	220V	単相	40	FS-56S	14	58	35	22	32	4.5
			60	FS-56M	18	58	37	23.5	38.5	7
			90	FS-56L	25	58	41	29	44	7
		単相 レバーシブル	40	FS-56S	16	58	35	22	32	4.5
			60	FS-56M	22	58	41	29	44	7
			90	FS-56L	32	58	50	35	50	7
200V <sup>注)</sup>	440V	単相	40	FS-56S	3.5	58	35	22	32	4.5
			60	FS-56M	4.5	58	37	23.5	38.5	7
			90	FS-56L	6.5	58	50	35	50	7
		単相 レバーシブル	40	FS-56S	4	58	37	23.5	38.5	7
			60	FS-56M	5.5	58	41	29	44	7
			90	FS-56L	8	58	50	35	50	7

注) 40~90W 200V級は、都度対応で製作いたします。



図 E71

技術資料

ギヤ部

モータ部

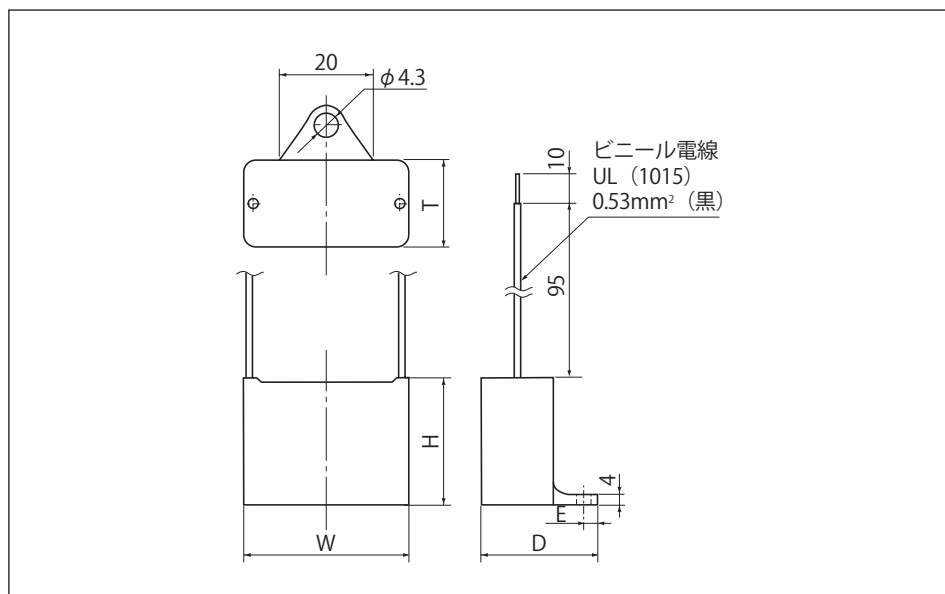
共通

構造図

銘板

潤滑

スラスト  
荷重慣性  
モーメント低速軸  
回転方向軸詳細  
寸法取付時の  
ご注意モータ  
形式モータ  
特性表

ブレーキ部

結線

端子箱

モータ  
据付寸法インバータ  
駆動保護方式  
冷却方式海外仕様  
規格

計算方法

塗装  
防錆