

製作範囲一覧表

モータ端子箱取付位置図

直交軸ドライブユニット：横形

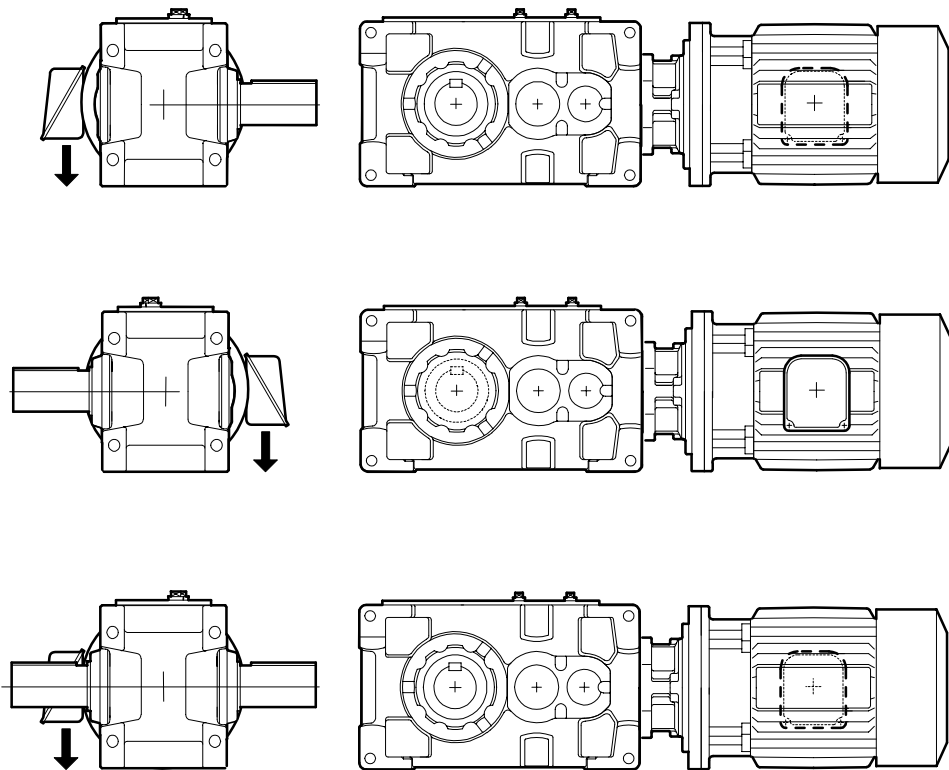

直交軸ドライブユニット：立形

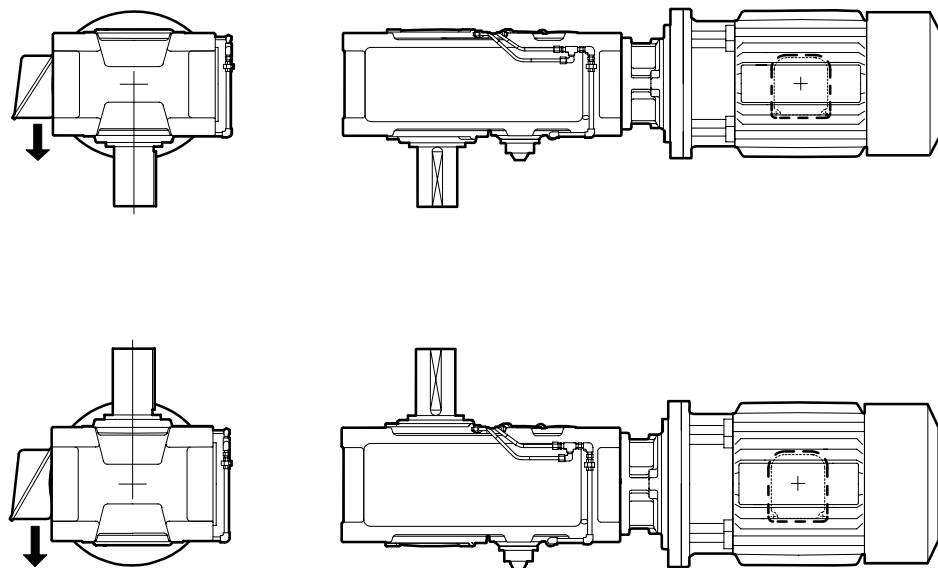

1. 図中の矢印はモータ端子箱リード線引出口方向を示します。
2. モータ端子箱取付位置は、標準取付位置から 90° ピッチで変更可能です。
なお、お客様での取付位置の変更はできませんので、ご注意ください。

製作範囲一覧表 モータ端子箱取付位置図

直交軸ドライブユニット：直立形

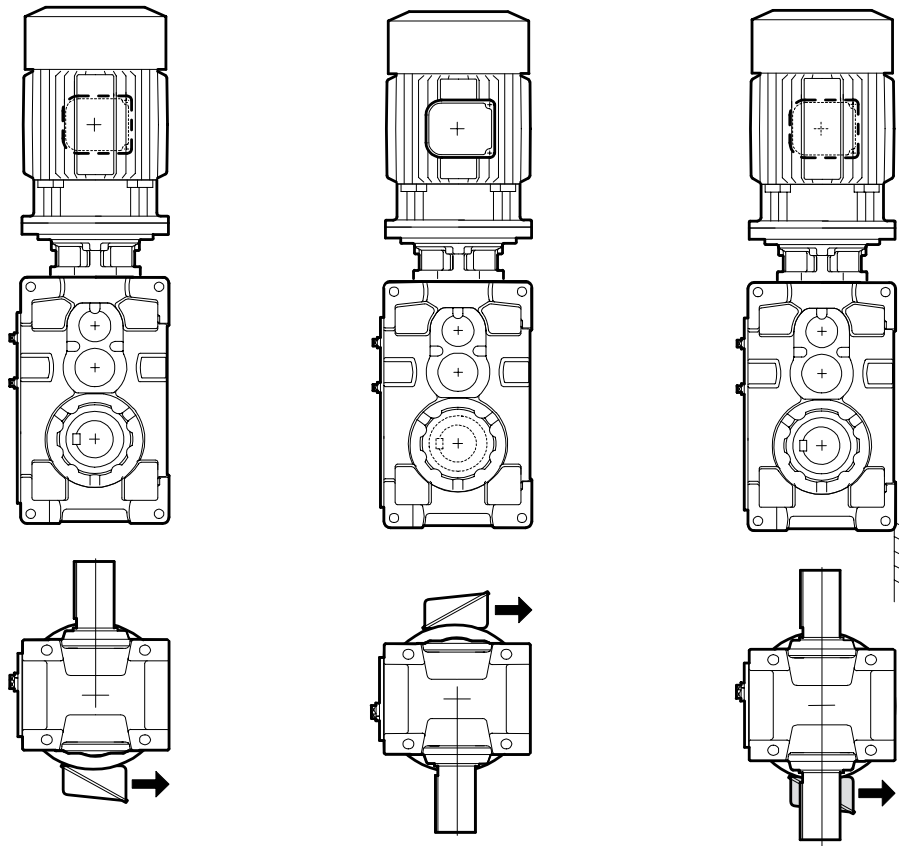

平行軸ドライブユニット：立形

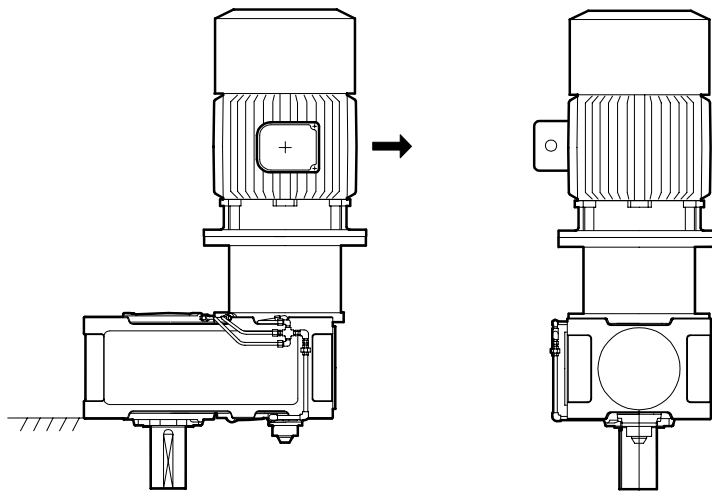

1. 図中の矢印はモータ端子箱リード線引出口方向を示します。
2. モータ端子箱取付位置は、標準取付位置から90°ピッチで変更可能です。
なお、お客様での取付位置の変更はできませんので、ご注意ください。