

構造

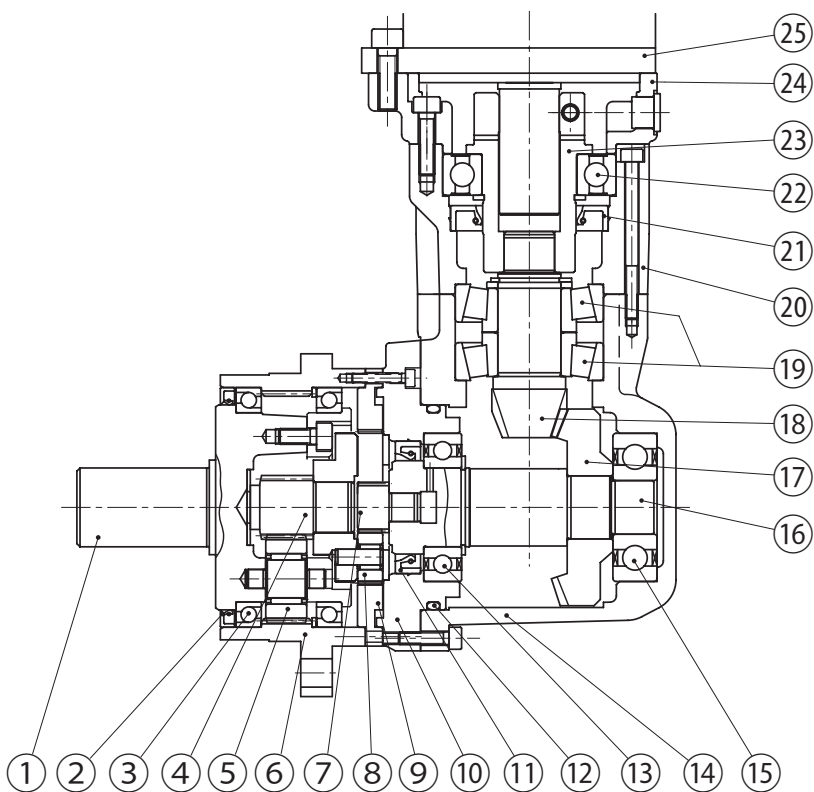
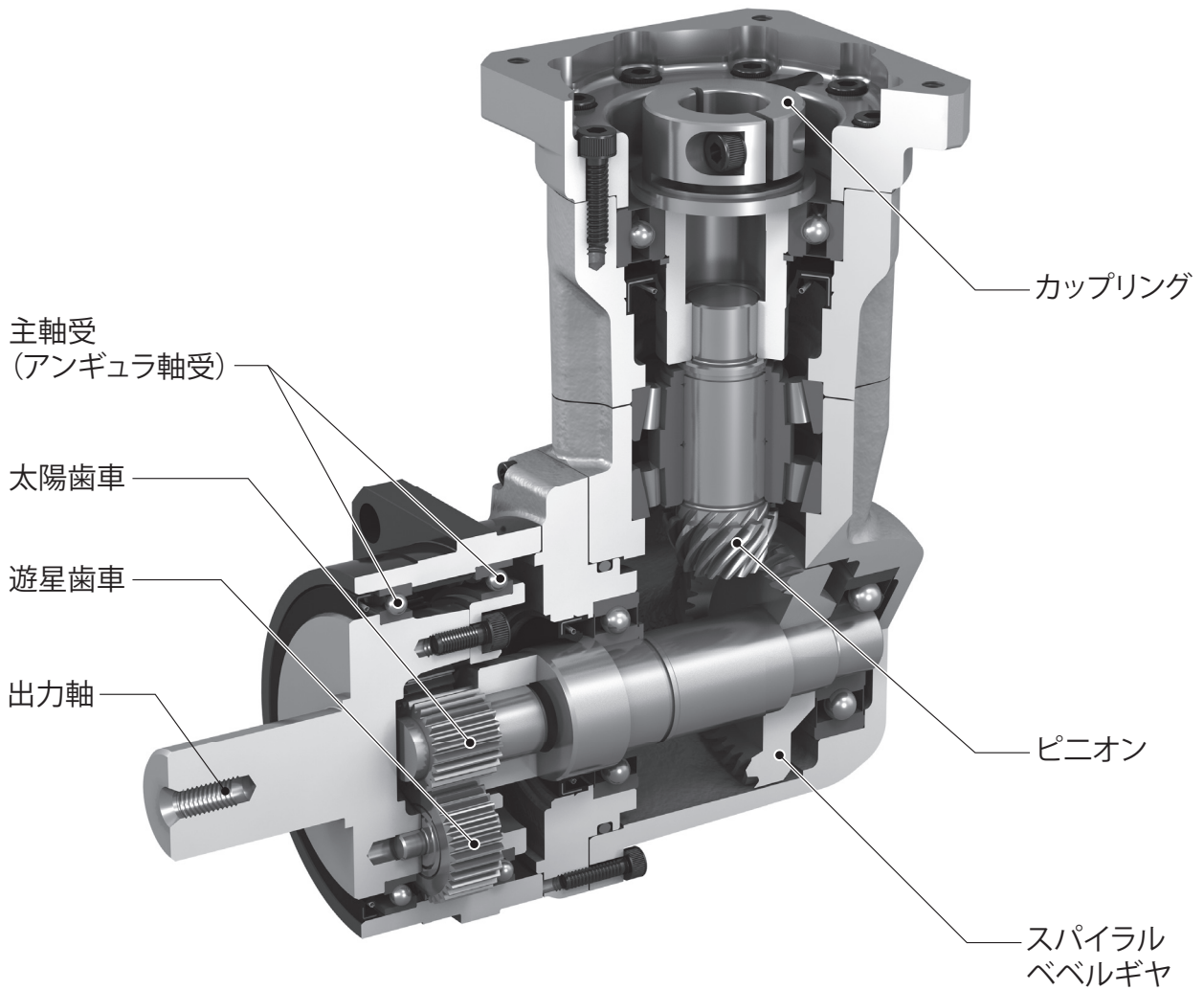

主要部品

品番	部品名
1	出力軸
2	オイルシール
3	主軸受(アンギュラ軸受)
4	主太陽歯車
5	主遊星歯車
6	内歯付ケース
7	副太陽歯車
8	副遊星歯車
9	副内歯歯車
10	出力アダプター
11	オイルシール
12	Oリング
13	軸受
14	ケーシング
15	軸受
16	中間軸
17	スパイラルベベルギヤ
18	ピニオン軸
19	ピニオン軸軸受
20	外カバー
21	オイルシール
22	入力軸軸受
23	カップリング
24	アダプタープレート
25	モータ(お客様準備)

図E1 3段形 (例: ANFX-PK120N)