

# 13. 外形寸法図

UA15 外形図

質量 3.9kg

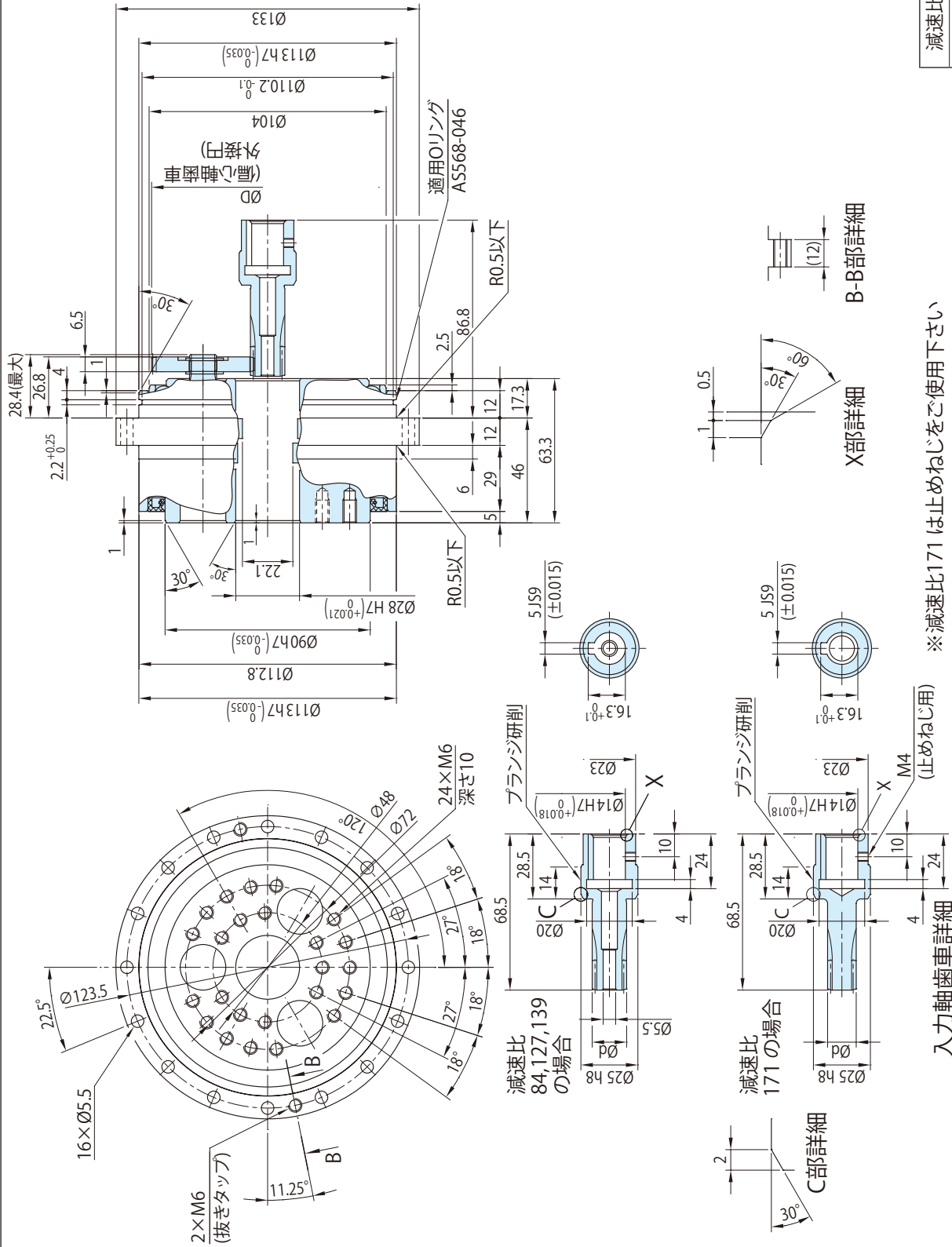

減速比	Ø d	Ø D
84	19.6	97.4
127	15.1	101.9
139	14.3	102.7
171	12.5	104.5

注意事項

- 減速機との取付面には、グリース漏れ防止のため液状パッキンを塗布してください。
- 取付用のボルト、座金、液状パッキン、Oリングおよび潤滑用グリースは、お客様にて用意ください。(P15~16参照)
- 外形寸法は予告なしに変更することがあります。
- 標準仕様は塗装していません。

※減速比171 は止めねじをご使用下さい

入力軸歯車詳細 (止めねじ用)

C部詳細

X部詳細

B-B部詳細

UA25 外形図

質量 6.2kg

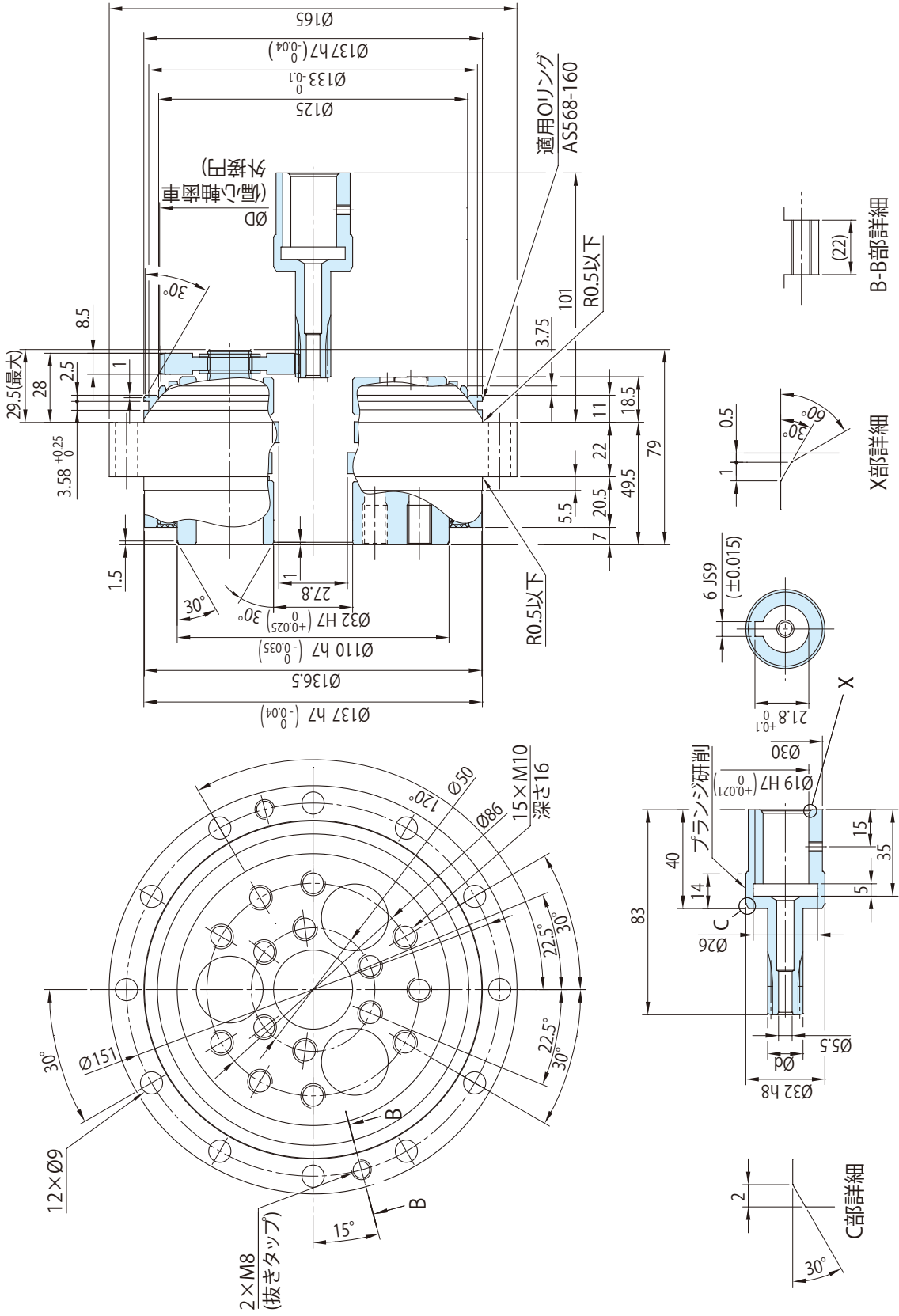

減速比	Ø d	Ø D
88	22.1	116.5
124	17.8	120.8
145	16.0	122.6
173	14.3	124.3

入力軸歯車詳細

- 注意事項
1. 減速機との取付面には、グリース漏れ防止のため液状パッキンを塗布してください。
  2. 取付用のボルト、座金、液状パッキン、リングおよび潤滑用グリースは、お客様にてご用意ください。(P15~16参照)
  3. 外形寸法は予告なしに変更することがあります。
  4. 標準仕様は塗装していません。

UA35 外形図

質量 11kg

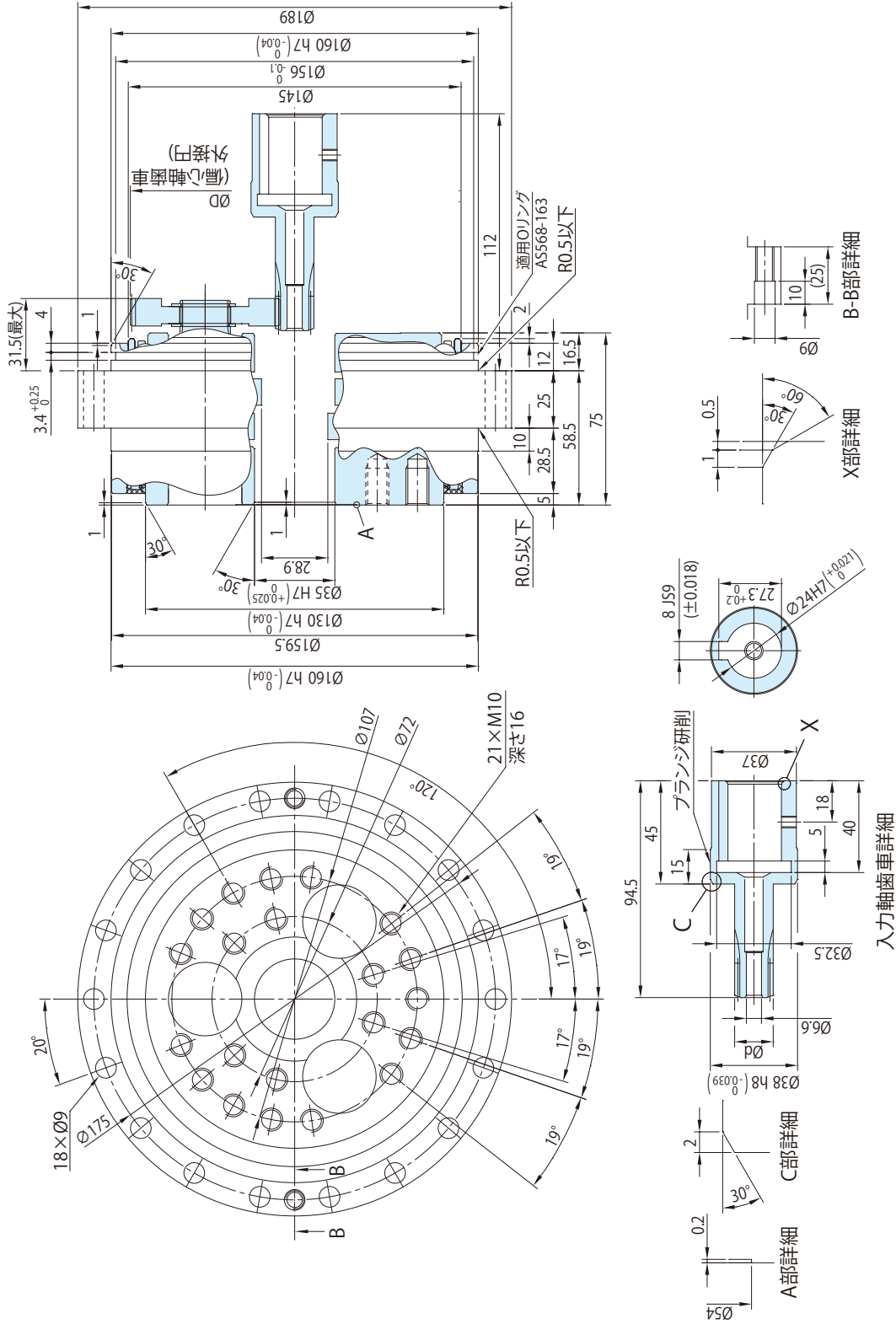

減速比	Ø d	Ø D
87	25.6	134.4
121	20.8	139.2
152	17.8	142.2
166	16.8	143.2

- 注意事項
- 減速機との取付面には、グリース漏れ防止のため液状パッキンを塗布してください。
  - 取付用のボルト、座金、液状パッキン、オリングおよび潤滑用グリースは、お客様にてご用意ください。(P15~16参照)
  - 外形寸法は予告なしに変更することがあります。
  - 標準仕様は塗装していません。

# UA45 外形図

質量 17kg

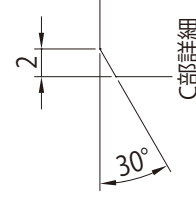
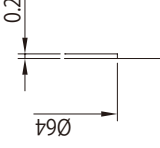
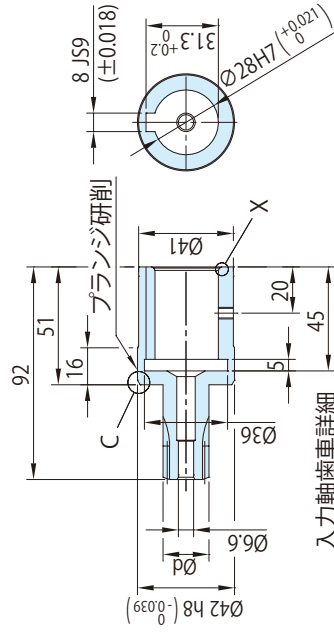
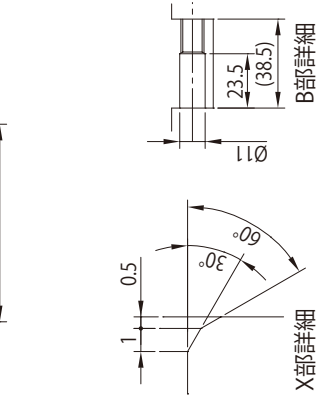
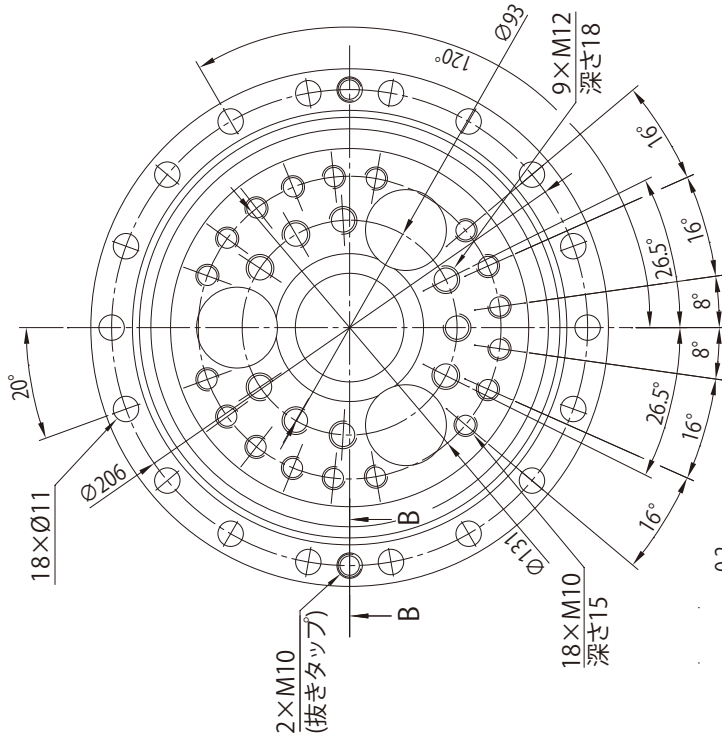
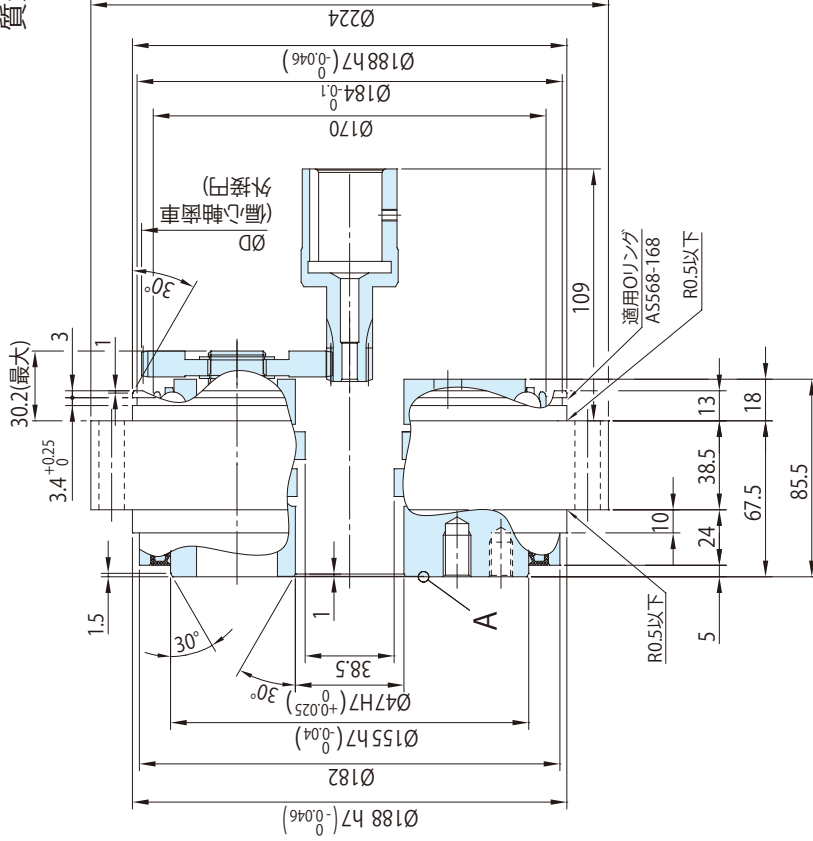

減速比	Ø d	Ø D
82	33.2	166.8
99	29.7	170.3
130	24.7	175.3
152	22.2	177.8
166	21.0	179.0

- 注意事項**
1. 減速機との取付面には、グリス漏れ防止のため液状パッキンを塗布してください。
  2. 取付用のボルト、座金、液状パッキン、オリングおよび潤滑用グリスは、お客様にてご用意ください。(P15~16参照)
  3. 外形寸法は予告なしに変更することがあります。
  4. 標準仕様は塗装していません。

UA55 外形図

質量 22kg

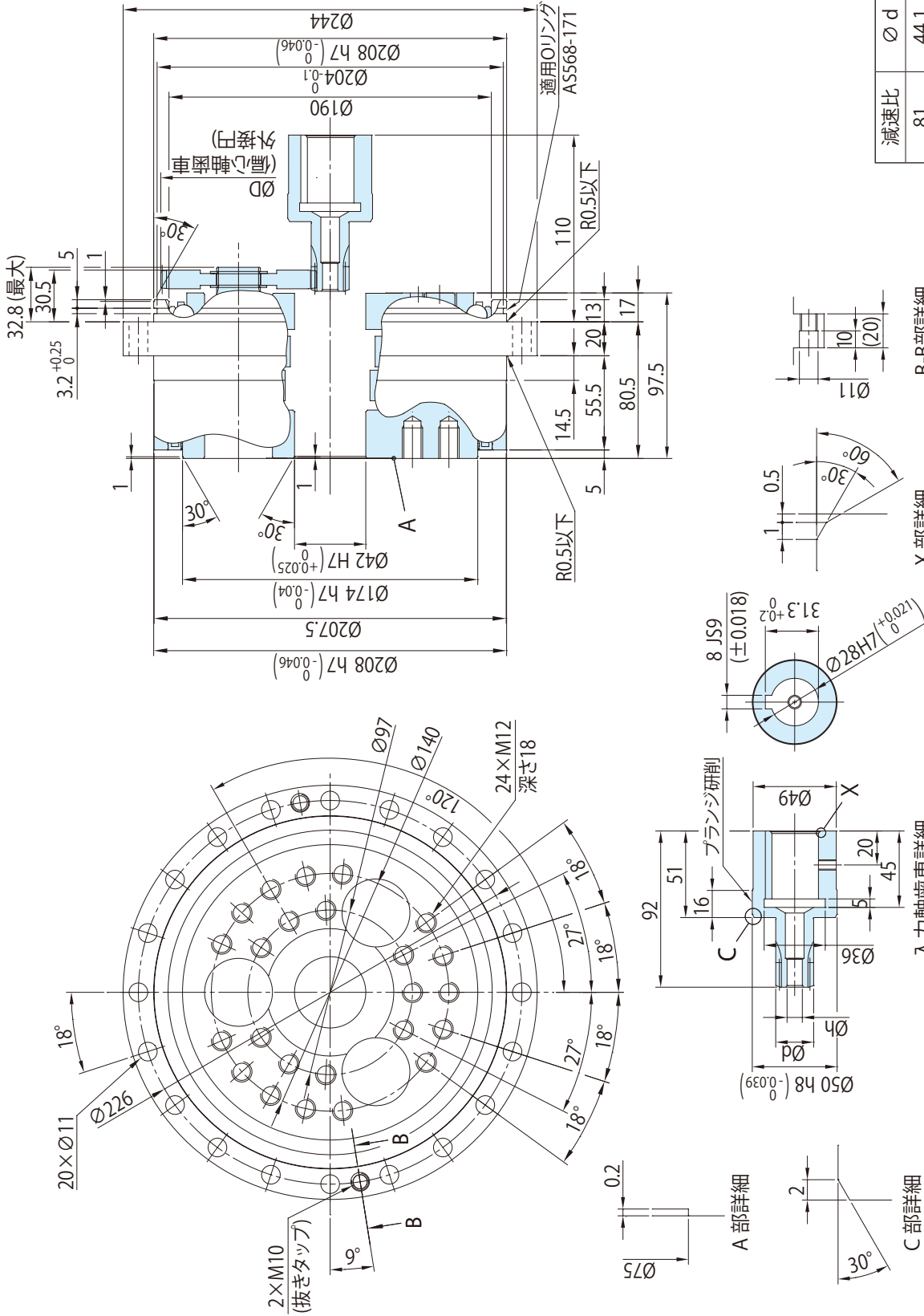

減速比	Ø d	Ø h	Ø D
81	44.1	9	177.9
97	39.9	9	182.1
126	34.2	9	187.8
145	31.2	9	190.8
169	28.2	9	193.8
241	22.3	6.6	199.7

- 注意事項
- 減速機との取付面には、グリース漏れ防止のため液状パッキンを塗布してください。
  - 取付用のボルト、座金、液状パッキン、Oリングおよび潤滑用グリースは、お客様にてご用意ください。(P15~16参照)
  - 外形寸法は予告なしに変更することがあります。
  - 標準仕様は塗装していません。

UA65 外形図

質量 38kg

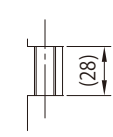
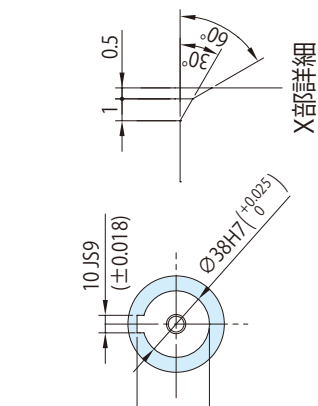
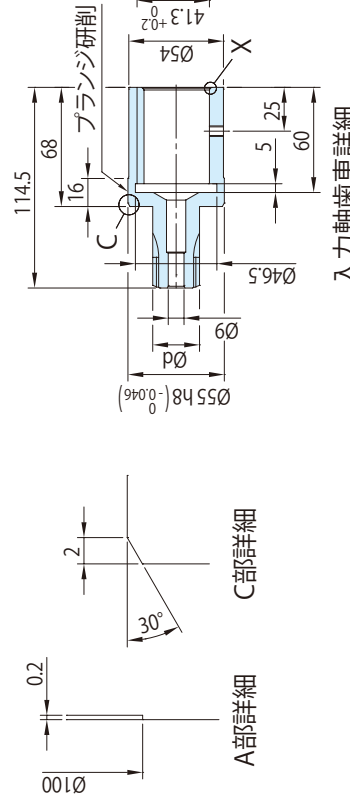
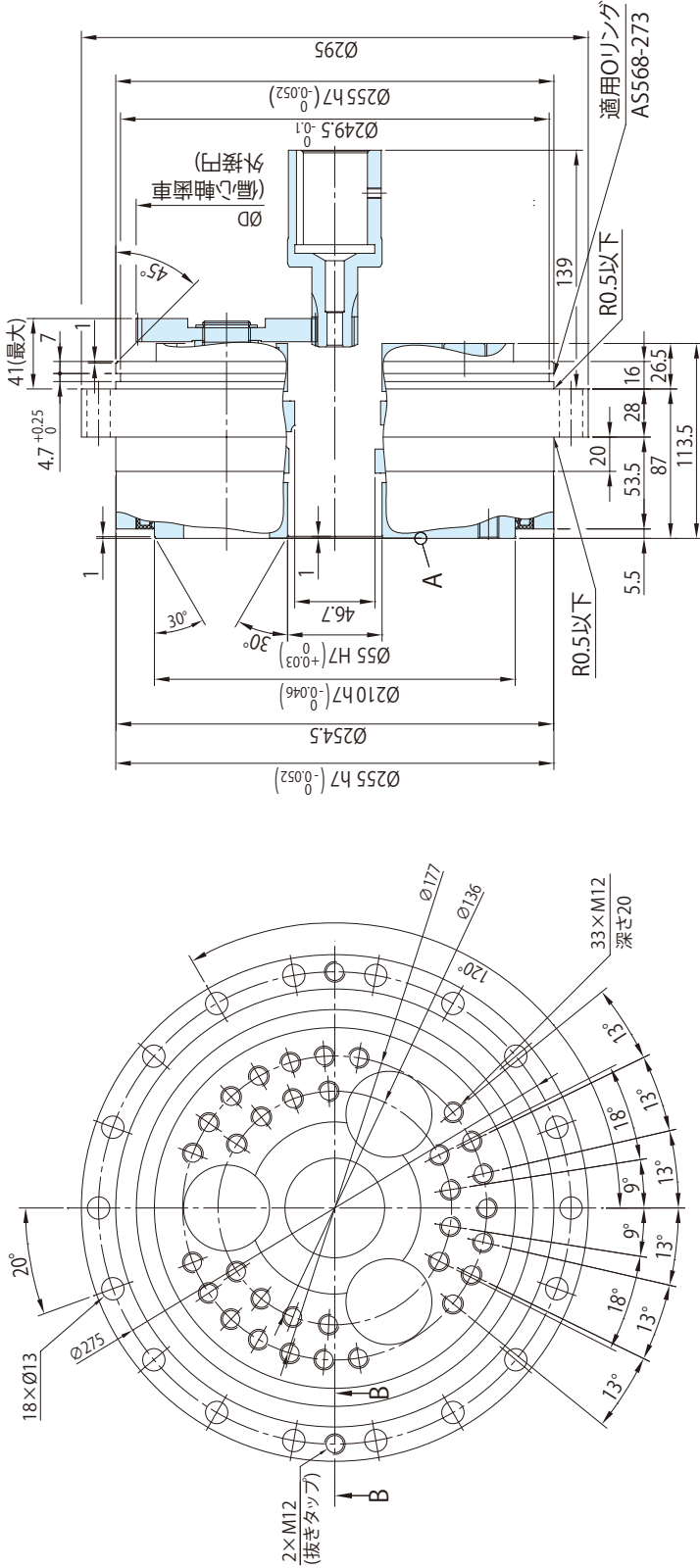

減速比	Ø d	Ø D
89	51.0	207.0
121	42.6	215.4
144	38.4	219.6
171	36.1	225.5
199	31.2	226.8
249	26.7	231.3

- 注意事項
1. 減速機との取付面には、グリース漏れ防止のため液状パッキンを塗布してください。
  2. 取付用のボルト、座金、液状パッキン、Oリングおよび潤滑用グリースは、お客様にてご用意ください。(P15~16参照)
  3. 外形寸法は予告なしに変更することがあります。
  4. 標準仕様は塗装していません。

UA80 外形図

質量 56kg

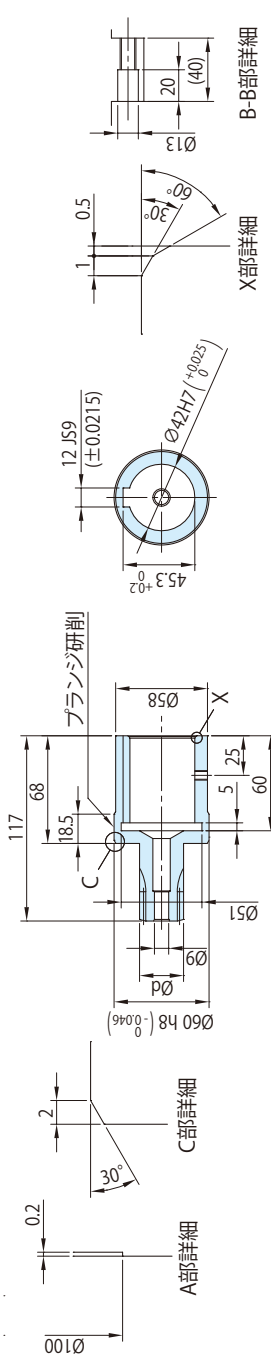
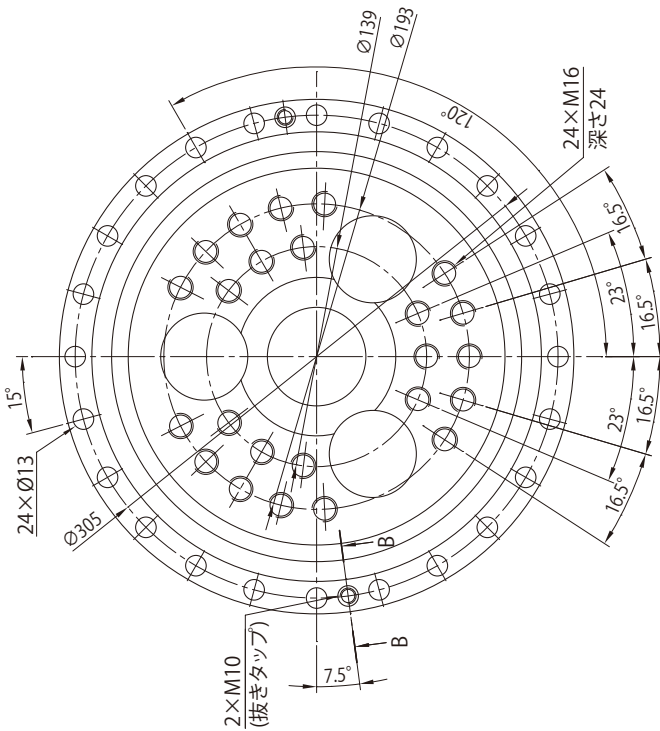
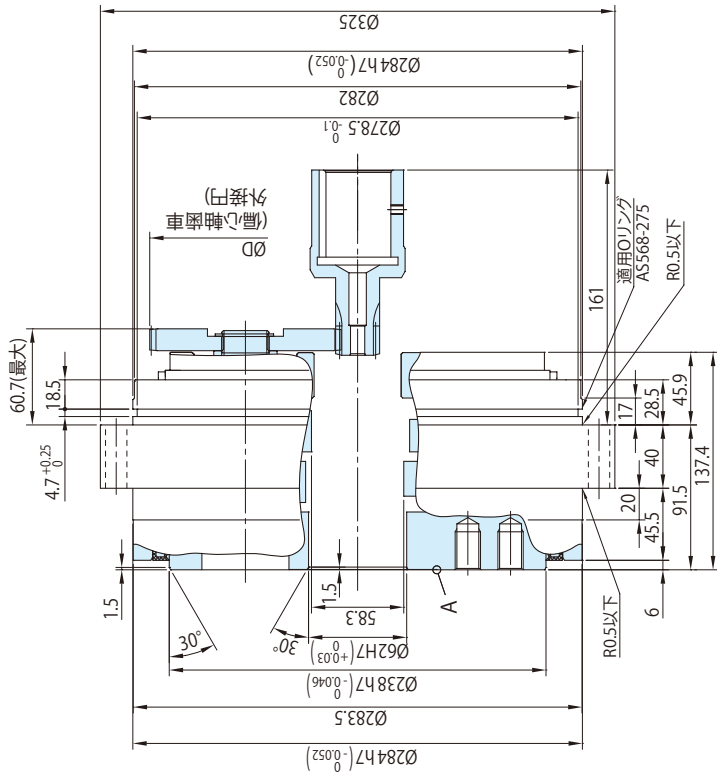

減速比	Ø d	Ø D
103	53.2	237.3
122	48.3	242.2
155	41.3	249.2
190	36.4	254.1
239	31.1	259.4
283	27.8	262.7

- 注意事項
1. 減速機との取付面には、グリース漏れ防止のため液状パッキンを塗布してください。
  2. 取付用のボルト、座金、液状パッキン、Oリングおよび潤滑用グリースは、お客様にてご用意ください。(P15~16参照)
  3. 外形寸法は予告なしに変更することがあります。
  4. 標準仕様は塗装していません。