

選定製品情報

Bevel BuddyBox® 4 Series

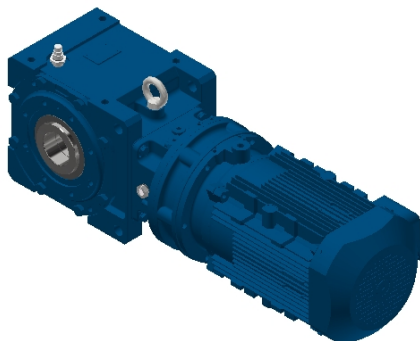

形式情報	
形式	LHYM15-4C160-EPY1-16
減速機枠番	4C160
取付方法	Y:中空軸・軸上取付
出力軸方向	H:水平
出力軸	中空軸: \varnothing 75 mm
入力仕様	(M)モータ直結

使用要求情報	
公称減速比	16
入力 / 出力回転数	1750 / 109

注意： お客様が選択した内容によりこの製品データシートが作成されています。選択した内容に間違いが無いが確認してください。

本参考図の寸法は、予告無しに変更することがあります。

外観イメージは代表的なもので、かつ簡略化されています。

選択された仕様と異なることがあります。

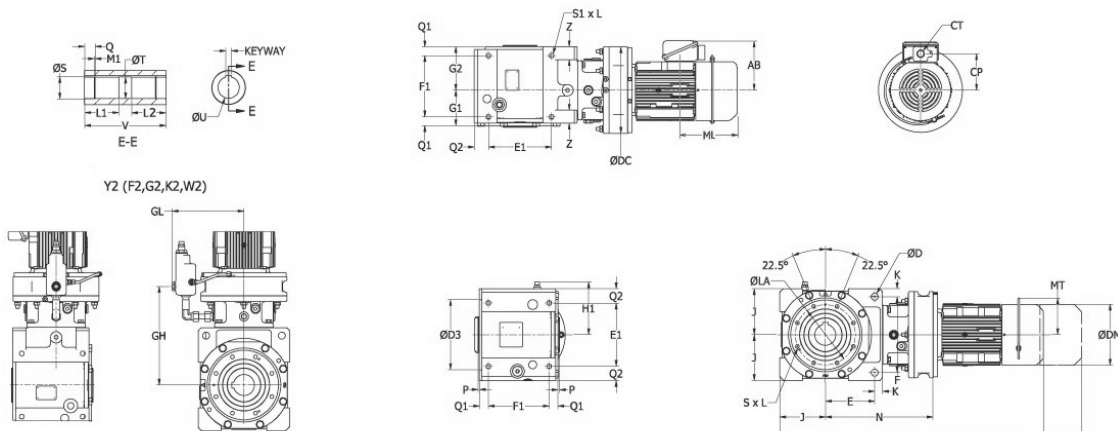

単位：mm 概略質量：228 kg

本体	J	E	F	K	Z	D	E1	F1	Q1	Q2	S1XL	G1	G2	H1	LA	D3	SXL
	160	172	264	28	45	26	220	213	31	50	M20 x 33	124	151	193	212	244	M16 x 26
出力軸（中空軸）	U	U公差		V	S	L1	L2	Q	M1	T	キー溝	P					
	75.00	+0.046 / 0		285	78	120	120	37	3	76	20	5					
モータ	AB	ML	DM	MS	MT	N	C	DC	CP	CT							
	203	138	□260	-	-	377	1009	300	168	Ø43							