

“注” 歯面にグリースを塗布して組込み下さい。
 Apply grease to the face of the tooth before assembling.
 グリース量 GREASE QUANTITY
 上側 UPPER SIDE: 490g
 下側 LOWER SIDE: 320g

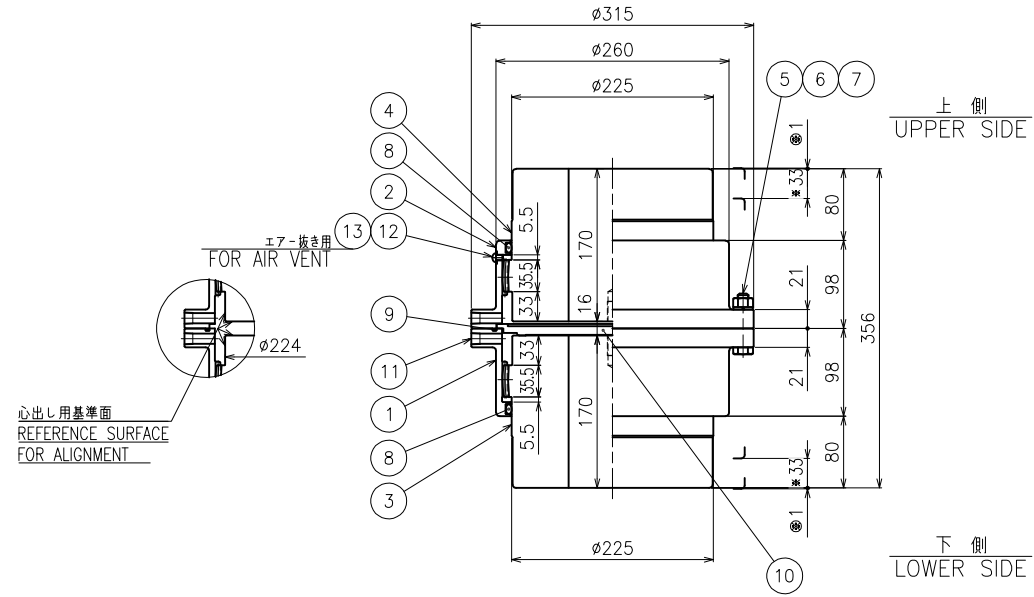

心出し用基準面
 REFERENCE SURFACE
 FOR ALIGNMENT

GD²: 4.31kg f · m² (中空 solid shaft)
 質量 MASS: 131kg (中空 solid shaft)

※は、心出し時のカップリングケース位置
 ※ IS THE POSITION OF THE COUPLING CASE AT ALIGNMENT.
 ◎は、歯部点検時のカップリングケース位置
 ◎ IS THE POSITION OF THE COUPLING CASE AT TOOTH CHECK.

部品番号 ITEM	部品名 NAME OF PART	部品番号 PART No.	材料 MATERIAL	数量 QTY	単位 UNIT	質量 [kg] MASS	備 考 REMARKS
13	平ワッシャー PLAIN WASHER	GSMV025-1-1N#01	プラスチック PLASTIC	1			
12	ジュウシマルコネジ MACHINE SCREW	1-4131H-M06X08	SUS304	1			M6×8L
11	ロックワッシャー PLUG	1-5581Z-PT02	SCM435	4			R1/4
10	スラストプレート THRUST PLATE	GSMV031-1-1J#01	SS400	1			
9	ゴムリング O-RING (P)	1-4773U-3.5X258.5	NBR	1			線径はねじの径より 大 1 程度
8	ゴムリング (P) O-RING (P)	1-4772U-P225	NBR	2			JIS P225
7	バネワッシャー (2) SPRING WASHER	1-4416Z-M12	SWRH	12			M12
6	ロックナット HEXAGON NUT	031H012R---NG	S45C	12			M12
5	リーマボルト REAMER BOLT	GSSM028-1-1E#01	SCM440H	12			
4	カップリングセンター COUPLING CENTER	GSSM031-1-1C#01	S45C	1			
3	カップリングセンター COUPLING CENTER	GSSM031-1-1C#01	S45C	1			
2	カップリングケース (B) COUPLING CASE (B)	GSSM031-1-1B#01/SMV315-1B01	S45C	1			
1	カップリングケース (A) COUPLING CASE (A)	GSSM031-1-1A#01/SMV315-1A01	S45C	1			

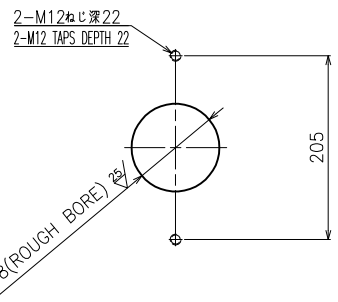

軸径 ALLOWABLE SHAFT DIA.
 最大 最小
 max./min. 160/100
 標準下穴径 Stock Bore Dia. 98

この図面の所有権及び著作権は住友重機工業株式会社（以下「当社」）にあり、当社の営業秘密に属するものである。許可なく複製し他の用途に使用し、又は第三者に開示することを許さず、THIS DRAWING IS THE PROPERTY OF SUMITOMO HEAVY INDUSTRIES GEARBOX CO., LTD. AND IS CONFIDENTIAL. IT SHALL NOT BE REPRODUCED, NOR USED FOR ANY OTHER PURPOSE NOR SUBMITTED TO OUTSIDE PARTIES WITHOUT OUR PERMISSION.

SURFACE TEXTURE SYMBOLS EXAMPLE	粗さの等級		粗さの等級	
	Ra	Rz	Ra	Rz
OLD	✓	25/	16/	30.1
NEW	✓	✓	✓	30.2
		✓	✓	30.3
		✓	✓	30.5

SCALE 1:4 DATE 2019/04/24
 DRAWN M.Yuki DESIGNED N.Kawamura INSPECTED APPROVED K.Miyasaka
 住友重機工業株式会社 Sumitomo Heavy Industries Gearbox Co., Ltd.
 セイサGCカップリング組立図 SEISA GC COUPLING ASSEMBLY DRAWING
 TYPE GC-SMV315 DWG.No. SMV315-1Y02S