

“注” 歯面にグリースを塗布して組込み下さい。
 Apply grease to the face of the tooth before assembling.
 グリース量 GREASE QUANTITY
 上側 UPPER SIDE: 68g
 下側 LOWER SIDE: 50g

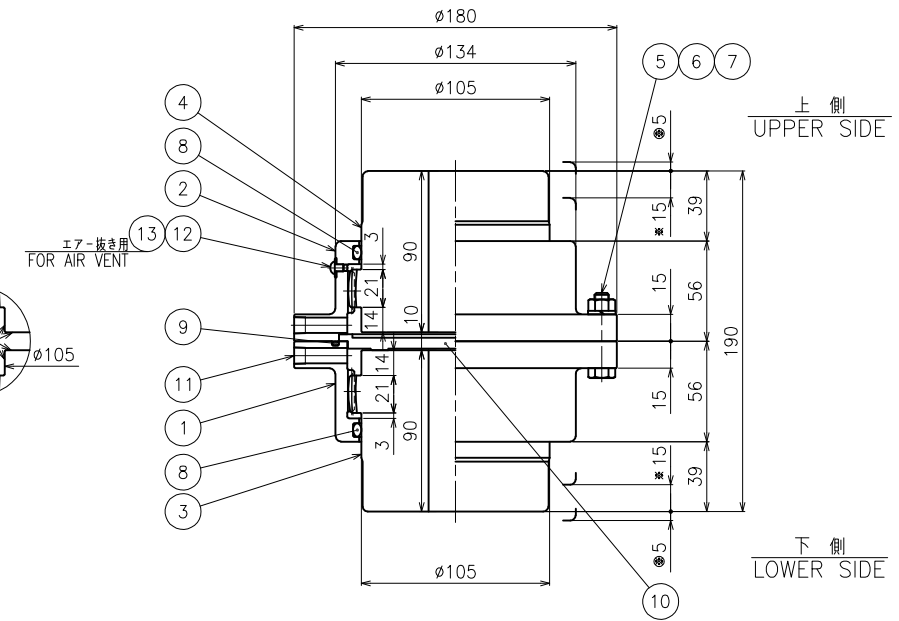

心出し用基準面
 REFERENCE SURFACE
 FOR ALIGNMENT

GD²: 0.194 kg f · m² (中実 solid shaft)
 質量 MASS: 19 kg (中実 solid shaft)

※は、心出し時のカップリングケース位置
 ※ IS THE POSITION OF THE COUPLING CASE AT ALIGNMENT.
 ◎は、歯部点検時のカップリングケース位置
 ◎ IS THE POSITION OF THE COUPLING CASE AT TOOTH CHECK.

部品番号 ITEM	部品名 NAME OF PART	部品番号 PART No.	材料 MATERIAL	数量 QTY	単位 UNIT	質量 [kg] MASS	備 考 REMARKS
13	平ワッシャー PLAIN WASHER	GSMV010-1-1N#01	プラスチック PLASTIC	1			
12	ジュウシマルコネジ MACHINE SCREW	GSMV010-1-1P#01	SUS304	1			M4×5L
11	ロックワッシャー PLUG	1-5581Z-PT01	SCM435	4			R1/8
10	スラストプレート THRUST PLATE	GSMV018-1-1J#01	SS400	1			
9	Oリング (G) O-RING (G)	1-4771U-G130	NBR	1			JIS G130
8	Oリング (P) O-RING (P)	1-4772U-P105	NBR	2			JIS P105
7	バネワッシャー (2) SPRING WASHER	1-4416Z-M08	SWRH	8			M8
6	ロックナット HEXAGON NUT	031H008R---NG	S45C	8			M8
5	リーマボルト REAMER BOLT	GSSM016-1-1E#01	SCM440H	8			
4	カップリングセンター COUPLING CENTER	GSSM018-1-1C#01	S45C	1			
3	カップリングセンター COUPLING CENTER	GSSM018-1-1C#01	S45C	1			
2	カップリングケース (B) COUPLING CASE (B)	GSSM018-1-1B#01/SMV180-1B01	S45C	1			
1	カップリングケース (A) COUPLING CASE (A)	GSSM018-1-1A#01/SMV180-1A01	S45C	1			

この図面の所有権及び著作権は住友重機械ギヤボックス株式会社にあり、当社の営業秘密に属するものである。許可なく複製し他の用途に使用し、又は第三者に提供することを許さず、THIS DRAWING IS THE PROPERTY OF SUMITOMO HEAVY INDUSTRIES GEARBOX CO., LTD. AND IS CONFIDENTIAL. IT SHALL NOT BE REPRODUCED, NOR USED FOR ANY OTHER PURPOSE NOR SHOWN TO OUTSIDE PARTIES WITHOUT OUR PERMISSION.

SURFACE TEXTURE SYMBOLS EXAMPLE	表面粗さの許容公差 (JIS B 0040-4)		表面粗さの許容公差 (ISO 4196)	
	最大値 (Ra)	最小値 (Rz)	最大値 (Ra)	最小値 (Rz)
OLD	25	1.6	3.2	25.0
NEW	1.6	0.25	0.8	6.3

公差 ALLOWABLE SHAFT DIA.
 最大 最小
 max./min. 75/32
 標準下穴径 Stock Bore Dia. 30

SCALE 1:2 DATE 2019/04/24
 DRAWN M.Yuki DESIGNED N.Kawamura INSPECTED APPROVED K.Miyasaka
 住友重機械ギヤボックス株式会社 Sumitomo Heavy Industries Gearbox Co., Ltd.
 セイサGCカップリング組立図 SEISA GC COUPLING ASSEMBLY DRAWING
 TYPE GC-SMV180
 DWG.No. SMV180-1Y02S