

立形  
電動機直結形

A形バイエル無段変速機

ご注文主 殿  
ご注文番号  
見積番号  
台数

寸法図

B8-1405

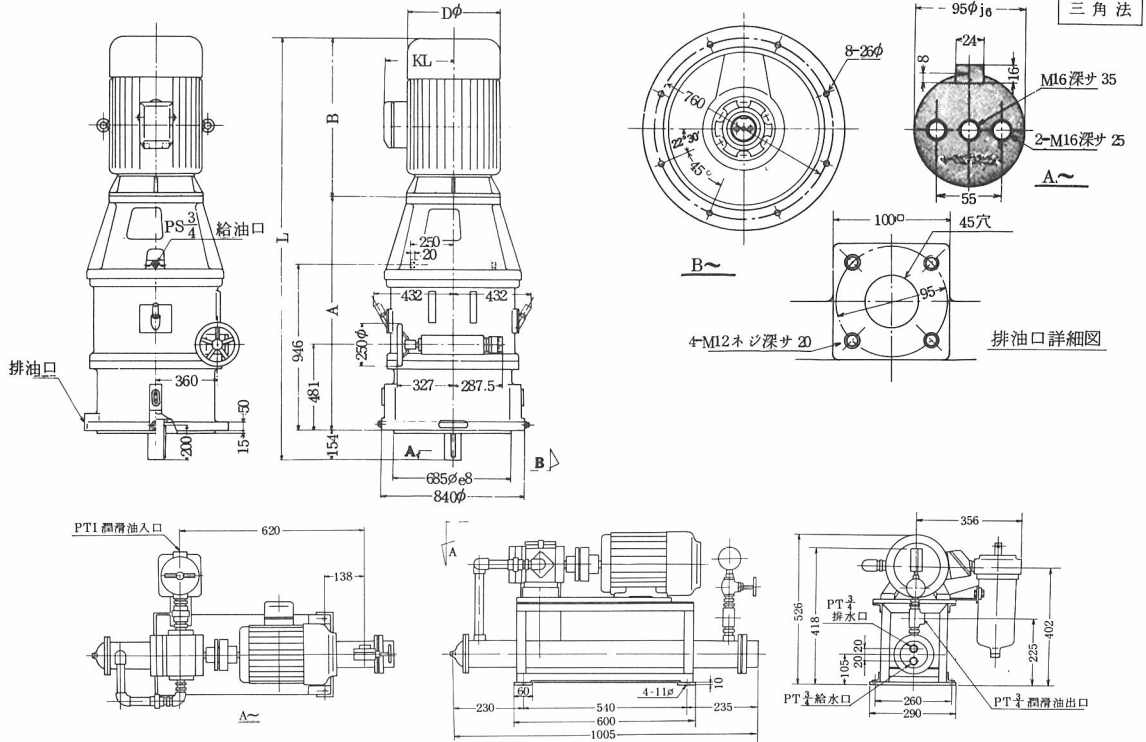

標準仕様表

項	形式	重量 (kg)	電動機	標準原動側動力		所要ハンドル回転数	変速比	変速範囲	標準回転数 (rpm)	
				被動軸最低回転数の時	被動軸最高回転数の時				原動側	被動側
1	50 AVM	1790	37kW×8P	22 kW	37 kW	28.5	4	0.310~1.240	750	232~928
2	75 AVM	2090	55kW×8P	37 kW	55 kW				900	279~1116
3	100 AVM	2220	75kW×8P	55 kW	75 kW					

寸法表

項	形式	A	B	L	KL	D
1	50 AVM	1348	870	2372	405	535
2	75 AVM	1388	950	2492	435	600
3	100 AVM	1388	1000	2542	435	600

- 注 1. 電動機…… 1) 全閉外扇特殊カゴ形三相誘導電動機  
2) 電源 200V 50/60Hz, 220V 60Hz, 連続定格が標準で、特性は JIS C 4210-1965 によっています。  
3) 特殊電圧, 特殊絶縁, 安全増防爆構造, 耐圧防爆構造のものもご相談に応じます。  
4) 電動機寸法は上表と多少異なる場合がありますので寸法に制限がある時はご照会ください。
2. 被動軸端寸法…… 仕上公差は JIS 穴基準式 j6 であります。
3. キーは JIS B 1301-1959 平行キー-1種によっています。
4. 原動軸と被動軸の回転方向は逆方向になります。
5. 潤滑は強制給油を行なう潤滑油冷却装置 (上記寸法図) を付属致します。(重量 140kg)
6. バイエル無段変速機本体と潤滑油冷却装置間の配管は含みません。
7. 給油用オイルポンプ……形式 TOP-330H, 吐出量 39 ℓ/min (1000rpm), オイルポンプ用電動機 2.2kW×6P 全閉外扇カゴ形三相誘導電動機, 電源 200V 50/60Hz, 220V 60Hz, 連続定格。
8. 戸過器……形式 DT-200, 戸外径 80φ, 軸長サ 200mm, 80メッシュ。
9. 圧力計……0~5kg/cm<sup>2</sup>。
10. 冷却器……形式 SHC-310。

B8-1405