

# 結線

選定について ■ モータの結線

選定表			
寸法図	モータ種類	容量	結線

技術資料	三相モータ		
オプション	標準	4P 4/8P	0.1 ~ 0.55kW 0.4/0.2kW ~ 30/15kW
ギヤモータ	安全増防爆形	4P	0.1 ~ 3.7kW 5.5 ~ 7.5kW 11 ~ 55kW
レデューサ		6P	7.5kW 11 ~ 55kW
機構	耐圧防爆形	4P	0.1 ~ 1.5kW 2.2 ~ 22kW 30 ~ 37kW
構造図		6P	7.5 ~ 22kW 30 ~ 37kW
銘板	プレミアム効率三相モータ	4P	0.75 ~ 3.7kW 5.5 ~ 55kW
潤滑		6P	15 ~ 55kW
ラジアル荷重	インバータ用 AF モータ		
スラスト荷重	標準	4P	0.1 ~ 0.4kW
慣性モーメント	他力通風形	6P	18.5 ~ 45kW
GD <sup>2</sup>	耐圧防爆形	4P	0.2 ~ 15kW 22 ~ 37kW
軸端詳細寸法		インバータ用プレミアム効率三相モータ	
立形位置関係	インバータ用プレミアム効率三相モータ	4P	0.75 ~ 3.7kW 5.5 ~ 55kW
フランジ取付組付資料	高効率三相モータ		
許容入力回転数	高効率三相モータ	4P	0.2 ~ 0.4kW

モータ特性表	人結線	△結線	人-△結線	2段速度単一卷線
端子箱				
ファンカバー	結線図		始動時 人結線	加速完了後 △結線
ブレーキ				
結線	<div style="display: flex; justify-content: space-around;"> <div> <p>低速側(△)</p> </div> <div> <p>高速側(人)</p> </div> </div>			

注) 1. 詳細は F69 ~ F82 頁をご参照ください。  
 2. 本図は日本国内標準仕様モータの場合を示します。海外仕様モータについては G28 ~ G50 頁をご参照ください。  
 3. アース用端子を確実に接地してください。感電のおそれがあります。



## 結線

選定について	<b>■ ブレーキ無 インバータ駆動</b>	
選定表	三相モータ	
寸法図	プレミアム効率三相モータ	
技術資料	インバータ用 AF モータ	
オプション	インバータ用プレミアム効率三相モータ	
	高効率三相モータ	
ギヤモータ		
レデューサ		
機構		
構造図		
銘板		
潤滑		
ラジアル荷重		
スラスト荷重		
慣性モーメント		
GD <sup>2</sup>		
軸端詳細寸法		
立形位置関係		
フランジ取付組付資料		
許容入力回転数		
モータ特性表		
端子箱		
ファンカバー		
ブレーキ		
結線		
インバータ駆動		
世界の電源		
保護方式		
冷却方式		
規格対応		
塗装防錆		
駆動系の計算式		
サイクル		
新旧枠番		
	口出線 3 本	口出線 6 本
	制御盤側	制御盤側
	モータ側	モータ側
	口出線 11 本	
	軸流ファン付インバータ用 AF モータ	
	屋内形 200V 級、屋外形 200V 級・400V 級 耐圧防爆形	屋内形 400V 級
	制御盤側	制御盤側
	モータ側	モータ側
	<p>MCB : 配線用遮断器</p> <p>Tr : トランス容量 250VA ~ 600VA、二次電圧 200V ~ 220V</p> <p>F : ヒューズ 3 ~ 5A</p> <p>— お客様にてご準備ください。</p>	
	<p>・本図は日本国内標準仕様モータの場合を示します。海外仕様モータについては G28 ~ G50 頁をご参照ください。</p> <p>・400V 級の場合は、F84 頁「400V 級モータの注意点」を必ずお読みください。</p>	
	<b>軸流ファン付 (全閉他力通風形)</b> の場合は、次の項目にご注意ください。	
	<p>・軸流ファンにも電源を接続してください。</p> <p>・屋内形 400V 級 (耐圧防爆形を除く) は、軸流ファンの電源電圧が 200V 級となります。</p> <p>・特殊仕様の場合は、上図と異なることがありますので、製作仕様書をご確認ください。</p> <p>・回転方向銘板に示す方向にファンが回転するように接続してください。</p> <p>(ファンの冷却風は、反負荷側から負荷側へ吹きつける方向が正常です。)</p> <p>・モータを長時間停止する時は、軸流ファンモータも停止してください。</p> <p>・サーモスタットが取り付けられていますので、配線を行ってください。</p> <p>・サーモスタットの仕様 端子符号: T1, T2 または P1, P2 動作温度: 135℃ (耐熱クラス155 (F) 用)</p> <p>動作機能: ノーマルクローズ (b 接点) 最大電流: DC24V 18A, AC230V 13A</p>	

## ■ ブレーキ付 三相電源 一方方向回転運転

三相モータ  
 プレミアム効率三相モータ  
 高効率三相モータ

	FB-01A1 ~ FB-05A1	FB-1D、FB-1E ~ FB-5E
	口出線 5 本	
普通制御回路		
	制御盤側	制御盤側
急制動回路		
	制御盤側	制御盤側
	モータ側	モータ側

MC : 電磁接触器

OLR : 過負荷保護装置またはサーマルリレー

VR : バリスタ (接点・整流器などの保護用)

} お客様にてご準備ください。

- 本図は日本国内標準仕様モータの場合を示します。海外仕様モータについては G28 ~ G50 頁をご参照ください。
- ブレーキ形式は、F55 頁表 F40 をご参照ください。
- 普通制御回路と急制動回路では、ブレーキの動作遅れ時間が異なります。  
F55 頁表 F40 に動作遅れ時間を表示していますので、ご用途にあった回路に合わせてください。
- 昇降装置や停止精度を良くしたい場合は、急制動回路としてください。
- 進相コンデンサを取り付ける場合は、急制動回路としてください。
- 急制動回路用の電磁接触器・バリスタにつきましては、F57 頁表 F42 をご参照ください。
- 急制動回路の場合、ブレーキ回路の電磁接触器はモータの電磁接触器と連動させてください。

選定について

選定表

寸法図

技術資料

オプション

ギヤモータ

レデューサ

機構

構造図

銘板

潤滑

ラジアル

荷重

スラスト

荷重

慣性

モーメント

GD<sup>2</sup>

軸端

詳細寸法

立形

位置関係

フランジ取付

組付資料

許容

入力回転数

モータ

特性表

端子箱

ファンカバー

ブレーキ

結線

インバータ

駆動

世界の電源

保護方式

冷却方式

規格対応

塗装防錆

駆動系の

計算式

サイクロ

新旧枠番

## 結線

選定について

## ■ブレーキ付 三相電源 一方方向回転運転

選定表

プレミアム効率三相モータ

寸法図

FB-8E ~ FB-15E

技術資料

口出線 8 本

人-Δ 始動

直入始動

オプション

ギヤモータ

レデューサ

機構

構造図

銘板

潤滑

ラジアル

荷重

スラスト

荷重

慣性

モーメント

GD<sup>2</sup>

軸端

詳細寸法

立形

位置関係

フランジ取付

組付資料

許容

入力回転数

モータ

特性表

端子箱

ファンカバー

ブレーキ

結線

インバータ

駆動

世界の電源

保護方式

冷却方式

規格対応

塗装防錆

駆動系の

計算式

サイクル

新旧枠番

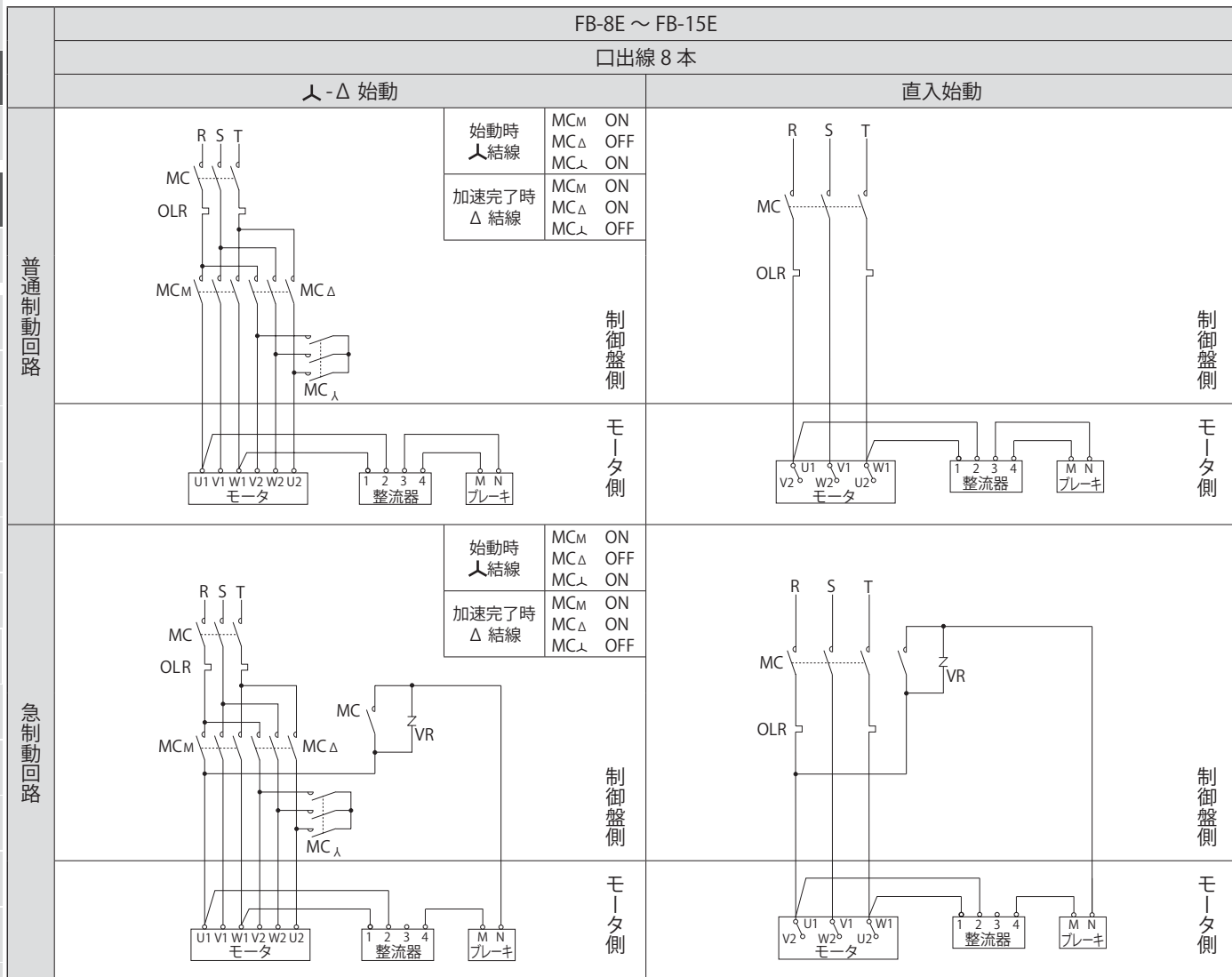

MC : 電磁接触器

OLR : 過負荷保護装置またはサーマルリレー

VR : バリスタ (接点・整流器などの保護用)

— お客様にてご準備ください。

- 本図は日本国内標準仕様モータの場合を示します。海外仕様モータについては G28 ~ G50 頁をご参照ください。

- ブレーキ形式は、F55 頁表 F40 をご参照ください。

- 普通制御回路と急制動回路では、ブレーキの動作遅れ時間が異なります。

F55 頁表 F40 に動作遅れ時間を表示していますので、ご用途にあった回路に合わせてください。

- 昇降装置や停止精度を良くしたい場合は、急制動回路としてください。

- 進相コンデンサを取り付ける場合は、急制動回路としてください。

- 急制動回路用の電磁接触器・バリスタにつきましては、F57 頁表 F42 をご参照ください。

- 急制動回路の場合、ブレーキ回路の電磁接触器はモータの電磁接触器と連動させてください。

## ■ ブレーキ付 三相電源 一方方向回転運転

## プレミアム効率三相モータ

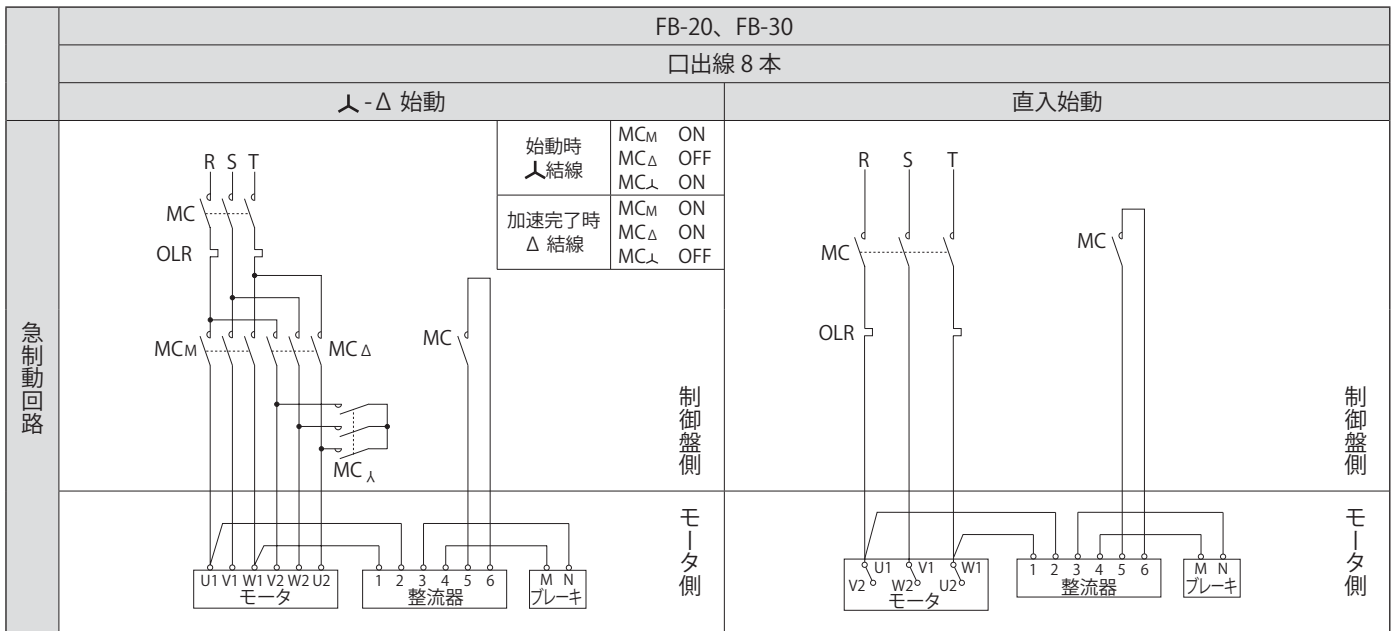

MC : 電磁接触器

OLR : 過負荷保護装置またはサーマルリレー

— お客様にてご準備ください。

- ・本図は日本国内標準仕様モータの場合を示します。海外仕様モータについては G28 ~ G50 頁をご参照ください。
- ・ブレーキ形式は、F55 頁表 F40 をご参照ください。
- ・急制動回路でご使用ください。急制動回路用の電磁接触器につきましては、F57 頁表 F42 をご参照ください。
- ・急制動回路の場合、ブレーキ回路の電磁接触器はモータの電磁接触器と連動させてください。
- ・整流器端子 5-6 間に短絡板を付けて出荷しています。結線の際には短絡板を外してご使用ください。

選定について

選定表

寸法図

技術資料

オプション

ギヤモータ

レデューサ

機構

構造図

銘板

潤滑

ラジアル

荷重

スラスト

荷重

慣性

モーメント

GD<sup>2</sup>

軸端

詳細寸法

立形

位置関係

フランジ取付

組付資料

許容

入力回転数

モータ

特性表

端子箱

ファンカバー

ブレーキ

結線

インバータ

駆動

世界の電源

保護方式

冷却方式

規格対応

塗装防錆

駆動系の

計算式

サイクル

新旧枠番

# 結線

選定について ■ ブレーキ付 三相電源 一方方向回転運転

選定表 プレミアム効率三相モータ

		ESB-250、ESB-250-2	
		口出線 8 本	
		人-Δ 始動	直入始動
オプション			
ギヤモータ			
レデューサ			
機構			
構造図			
銘板			
潤滑			
ラジアル荷重			
スラスト荷重			
慣性モーメント			
GD <sup>2</sup>			
軸端詳細寸法			
立形位置関係			
フランジ取付組付資料			
許容入力回転数			
モータ特性表			
端子箱			
ファンカバー			
ブレーキ			

MC : 電磁接触器  
 OLR : 過負荷保護装置またはサーマルリレー  
 Tr : トランス容量 250VA ~ 600VA、二次電圧 200V ~ 220V  
 F : ヒューズ 3 ~ 5A

— お客様にてご準備ください。

- 結線
- 本図は日本国内標準仕様モータの場合を示します。海外仕様モータについては G28 ~ G50 頁をご参照ください。
  - ブレーキ形式は、F55 頁表 F40 をご参照ください。
  - 急制動回路でご使用ください。急制動回路用の電磁接触器につきましては、F57 頁表 F42 をご参照ください。
  - 急制動回路の場合、ブレーキ回路の電磁接触器はモータの電磁接触器と連動させてください。
  - 整流器は本体と別置です。整流器は屋内用で製作されていますので、水などがかからない場所に設置してください。
  - ブレーキ部は 200V 級用です。400V 級電源の場合は 400V/200V トランスをご準備ください。

## ■ ブレーキ付 三相電源 正逆運転

三相モータ  
 プレミアム効率三相モータ  
 高効率三相モータ

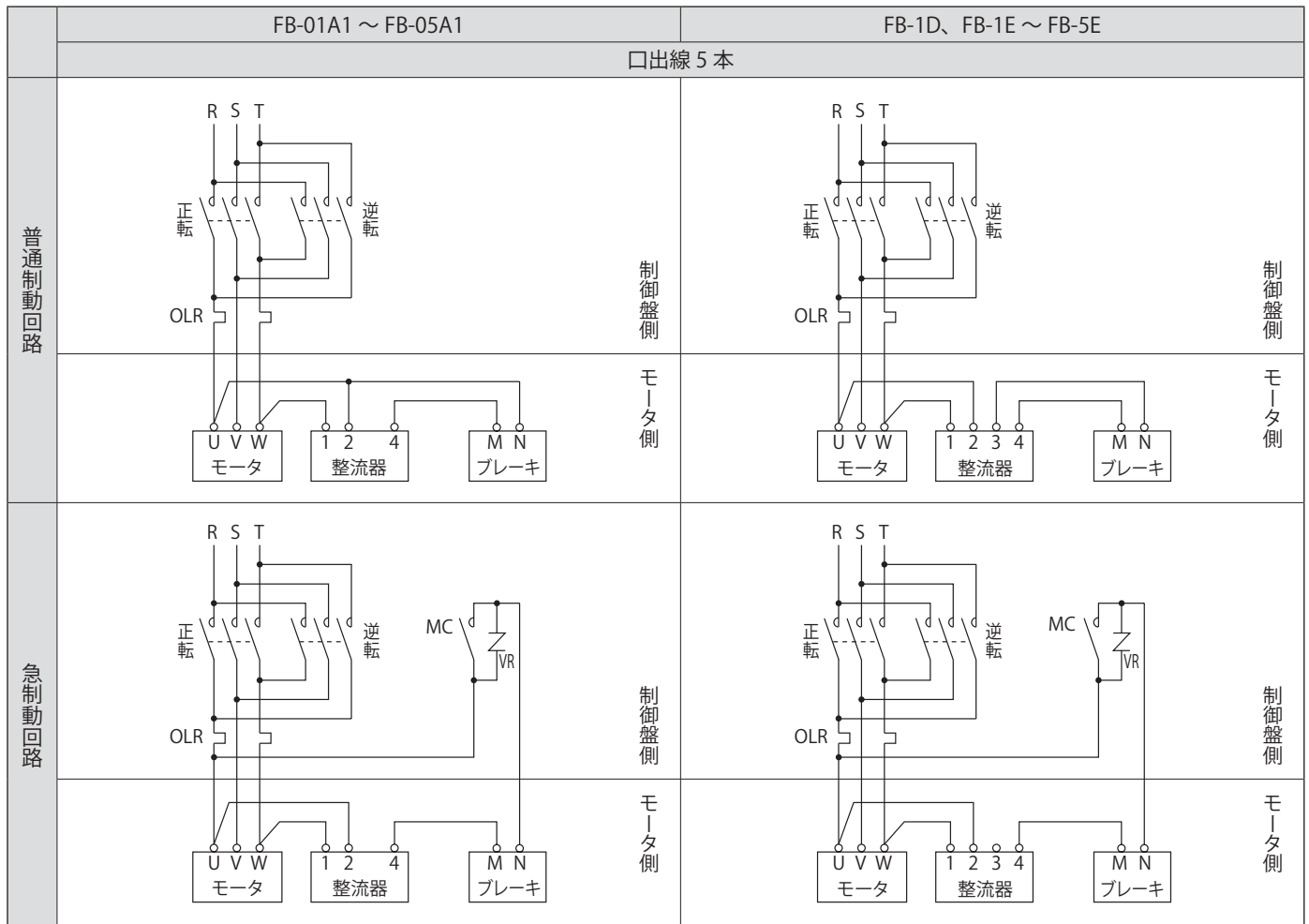

正・逆転用電磁接触器

MC : 電磁接触器

OLR : 過負荷保護装置またはサーマルリレー

VR : バリスタ(接点・整流器などの保護用)

— お客様にてご準備ください。

- ・本図は日本国内標準仕様モータの場合を示します。海外仕様モータについては G28 ~ G50 頁をご参照ください。
- ・ブレーキ形式は、F55 頁表 F40 をご参照ください。
- ・普通制御回路と急制動回路では、ブレーキの動作遅れ時間が異なります。  
F55 頁表 F40 に動作遅れ時間を表示していますので、ご用途にあった回路に合わせてください。
- ・昇降装置や停止精度を良くしたい場合は、急制動回路としてください。
- ・進相コンデンサを取り付ける場合は、急制動回路としてください。
- ・急制動回路用の電磁接触器・バリスタにつきましては、F57 頁表 F42 をご参照ください。
- ・急制動回路で正逆運転をする場合、ブレーキ回路の電磁接触器はモータの正転・逆転の電磁接触器と連動させてください。

選定について

選定表

寸法図

技術資料

オプション

ギヤモータ

レデューサ

機構

構造図

銘板

潤滑

ラジアル

荷重

スラスト

荷重

慣性

モーメント

GD<sup>2</sup>

軸端

詳細寸法

立形

位置関係

フランジ取付

組付資料

許容

入力回転数

モータ

特性表

端子箱

ファンカバー

ブレーキ

結線

インバータ

駆動

世界の電源

保護方式

冷却方式

規格対応

塗装防錆

駆動系の

計算式

サイクル

新旧枠番



# 結線

## ■ ブレーキ付 三相電源 正逆運転

### プレミアム効率三相モータ

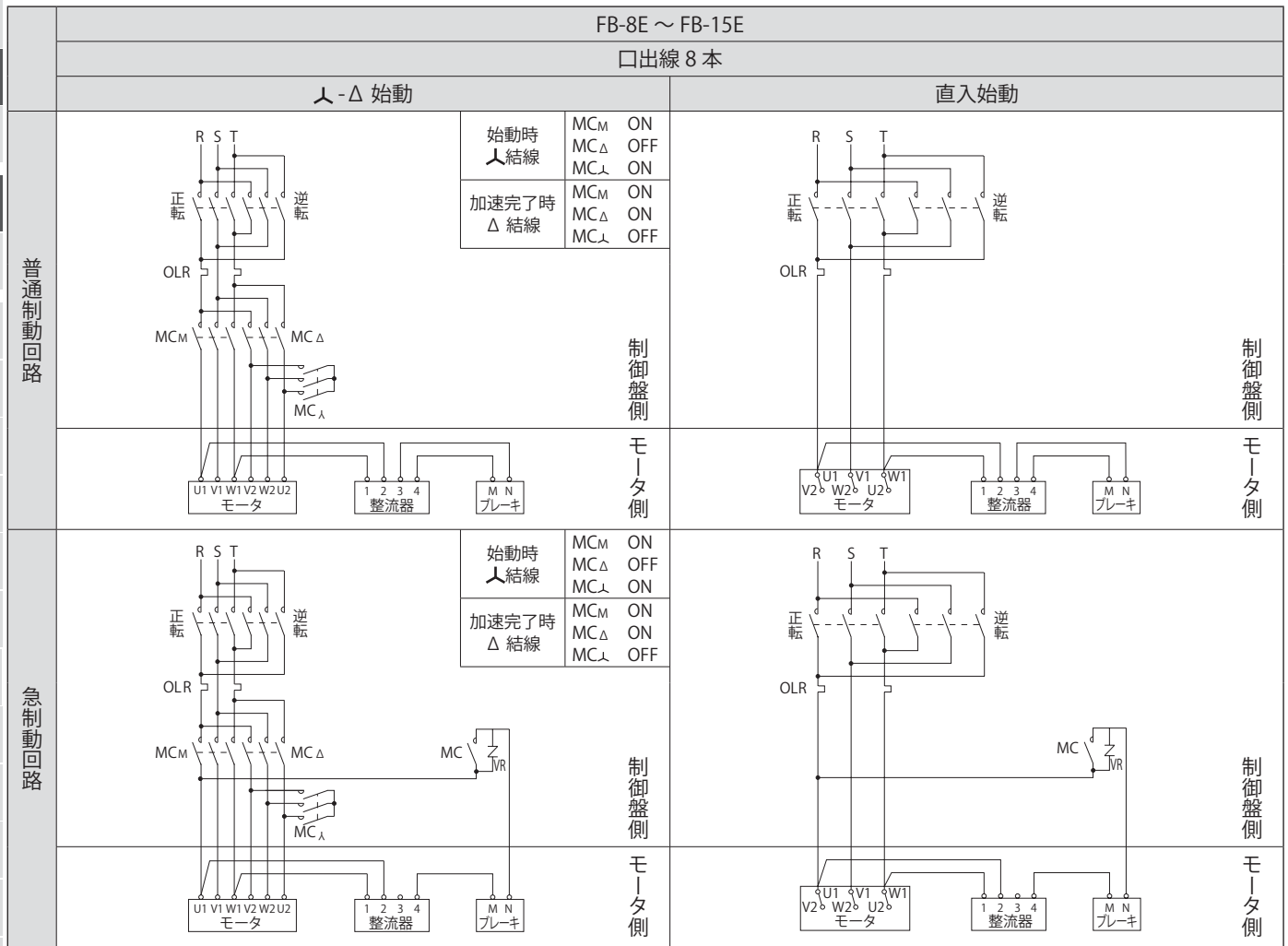

正・逆転用電磁接触器  
 MC : 電磁接触器  
 OLR : 過負荷保護装置またはサーマルリレー  
 VR : バリスタ (接点・整流器などの保護用)

— お客様にてご準備ください。

- ・本図は日本国内標準仕様モータの場合を示します。海外仕様モータについては G28 ~ G50 頁をご参照ください。
- ・ブレーキ形式は、F55 頁表 F40 をご参照ください。
- ・普通制御回路と急制御回路では、ブレーキの動作遅れ時間が異なります。  
 F55 頁表 F40 に動作遅れ時間を表示していますので、ご用途にあった回路に合わせてください。
- ・昇降装置や停止精度を良くしたい場合は、急制御回路としてください。
- ・進相コンデンサを取り付ける場合は、急制御回路としてください。
- ・急制御回路用の電磁接触器・バリスタにつきましては、F57 頁表 F42 をご参照ください。
- ・急制御回路で正逆運転をする場合、ブレーキ回路の電磁接触器はモータの正転・逆転の電磁接触器と連動させてください。

## ■ ブレーキ付 三相電源 正逆運転

## プレミアム効率三相モータ

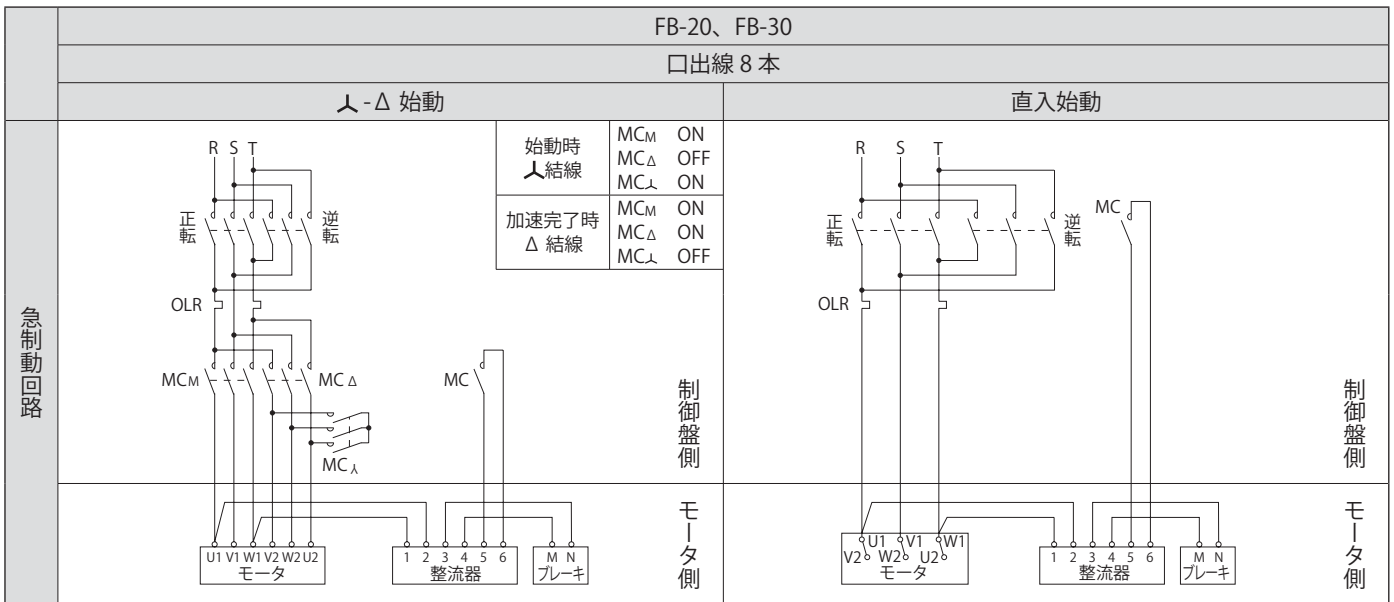

正・逆転用電磁接触器

MC : 電磁接触器

OLR : 過負荷保護装置またはサーマルリレー

— お客様にてご準備ください。

- ・本図は日本国内標準仕様モータの場合を示します。海外仕様モータについては G28 ~ G50 頁をご参照ください。
- ・ブレーキ形式は、F55 頁表 F40 をご参照ください。
- ・急制動回路でご使用ください。急制動回路用の電磁接触器につきましては、F57 頁表 F42 をご参照ください。
- ・整流器端子 5-6 間に短絡板を付けて出荷しています。結線の際には短絡板を外してご使用ください。
- ・正逆運転をする場合、ブレーキ回路の電磁接触器はモータの正転・逆転の電磁接触器と連動させてください。

選定について

選定表

寸法図

技術資料

オプション

ギヤモータ

レデューサ

機構

構造図

銘板

潤滑

ラジアル  
荷重スラスト  
荷重慣性  
モーメントGD<sup>2</sup>軸端  
詳細寸法立形  
位置関係フランジ取  
組付資料許容  
入力回転数モータ  
特性表

端子箱

ファンカバー

ブレーキ

結線

インバータ  
駆動

世界の電源

保護方式  
冷却方式

規格対応

塗装防錆

駆動系の  
計算式サイクル  
新旧枠番

## 結線

選定について

## ■ ブレーキ付 三相電源 正逆運転

選定表

プレミアム効率三相モータ

寸法図

ESB-250、ESB-250-2

技術資料

口出線 8 本

オプション

人-Δ 始動

直入始動

ギヤモータ

レギュレーサ

機構

構造図

銘板

潤滑

ラジアル荷重

スラスト荷重

慣性モーメント

GD<sup>2</sup>

軸端詳細寸法

立形位置関係

フランジ取付組付資料

許容入力回転数

モータ特性表

端子箱

ファンカバー

ブレーキ

結線

インバータ駆動

世界の電源

保護方式

冷却方式

規格対応

塗装防錆

駆動系の計算式

サイクル

新旧枠番

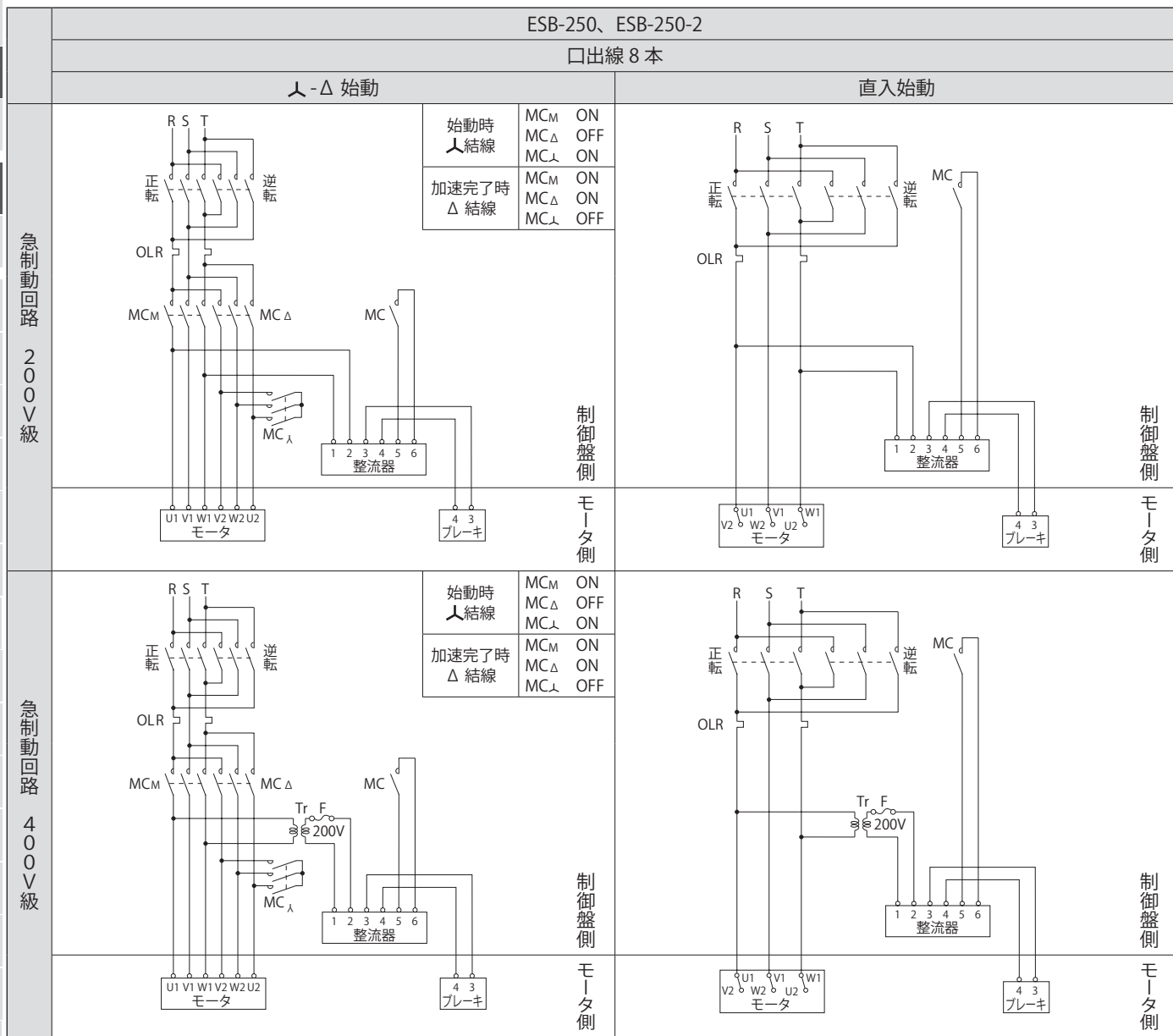

正・逆転用電磁接触器

MC : 電磁接触器

OLR : 過負荷保護装置またはサーマルリレー

Tr : トランス容量 250VA ~ 600VA、二次電圧 200V ~ 220V

F : ヒューズ 3 ~ 5A

お客様にてご準備ください。

- 本図は日本国内標準仕様モータの場合を示します。海外仕様モータについては G28 ~ G50 頁をご参照ください。
- ブレーキ形式は、F55 頁表 F40 をご参照ください。
- 急制動回路でご使用ください。急制動回路用の電磁接触器につきましては、F57 頁表 F42 をご参照ください。
- 整流器は本体と別置です。整流器は屋内用で製作されていますので、水などがかからない場所に設置してください。
- ブレーキ部は 200V 級用です。400V 級電源の場合は 400V/200V トランスをご準備ください。
- 正逆運転をする場合、ブレーキ回路の電磁接触器はモータの正転・逆転の電磁接触器と連動させてください。

## ■ ブレーキ付 インバータ駆動

三相モータ  
 プレミアム効率三相モータ  
 インバータ用 AF モータ  
 インバータ用プレミアム効率三相モータ  
 高効率三相モータ

	FB-01A1 ~ FB-05A1	FB-1D、FB-1E ~ FB-5E
	口出線 5 本	
普通制動回路		
	制御盤側	制御盤側
急制動回路		
	制御盤側	制御盤側
	モータ側	モータ側

MC : 電磁接触器

MCB : 配線用遮断器

VR : バリスタ (接点・整流器などの保護用)

— お客様にてご準備ください。

- ・本図は日本国内標準仕様モータの場合を示します。海外仕様モータについては G28 ~ G50 頁をご参照ください。
- ・ブレーキ形式は、F55 頁表 F40 をご参照ください。
- ・400V 級の場合は、F84 頁「400V 級モータの注意点」を必ずお読みください。
- ・普通制動回路と急制動回路では、ブレーキの動作遅れ時間が異なります。  
F55 頁表 F40 に動作遅れ時間を表示していますので、ご用途にあった回路に合わせてください。
- ・昇降装置や停止精度を良くしたい場合は、急制動回路としてください。
- ・進相コンデンサを取り付ける場合は、急制動回路としてください。
- ・急制動回路用の電磁接触器・バリスタにつきましては、F57 頁表 F42 をご参照ください。

- ・ブレーキ電源は、必ずインバータの一次側から取ってください。
- ・ブレーキ回路の電磁接触器の開閉は、インバータの制御とタイミングを合わせてください。

選定について

選定表

寸法図

技術資料

オプション

ギヤモータ

レデューサ

機構

構造図

銘板

潤滑

ラジアル

荷重

スラスト

荷重

慣性

モーメント

GD<sup>2</sup>

軸端

詳細寸法

立形

位置関係

フランジ取

組付資料

許容

入力回転数

モータ

特性表

端子箱

ファンカバー

ブレーキ

結線

インバータ

駆動

世界の電源

保護方式

冷却方式

規格対応

塗装防錆

駆動系の

計算式

サイクロ

新旧枠番

## 結線

選定について

## ■ ブレーキ付 インバータ駆動

選定表

プレミアム効率三相モータ

寸法図

インバータ用プレミアム効率三相モータ

技術資料

FB-8E ~ FB-15E

FB-20、FB-30

口出線 8 本

オプション

ギヤモータ

レデュース

機構

構造図

銘板

潤滑

ラジアル  
荷重スラスト  
荷重慣性  
モーメントGD<sup>2</sup>軸端  
詳細寸法立形  
位置関係フランジ取付  
組付資料許容  
入力回転数モータ  
特性表

端子箱

ファンカバー

ブレーキ

結線

インバータ  
駆動

世界の電源

保護方式

冷却方式

規格対応

塗装防錆

駆動系の  
計算式

サイクル

新旧枠番

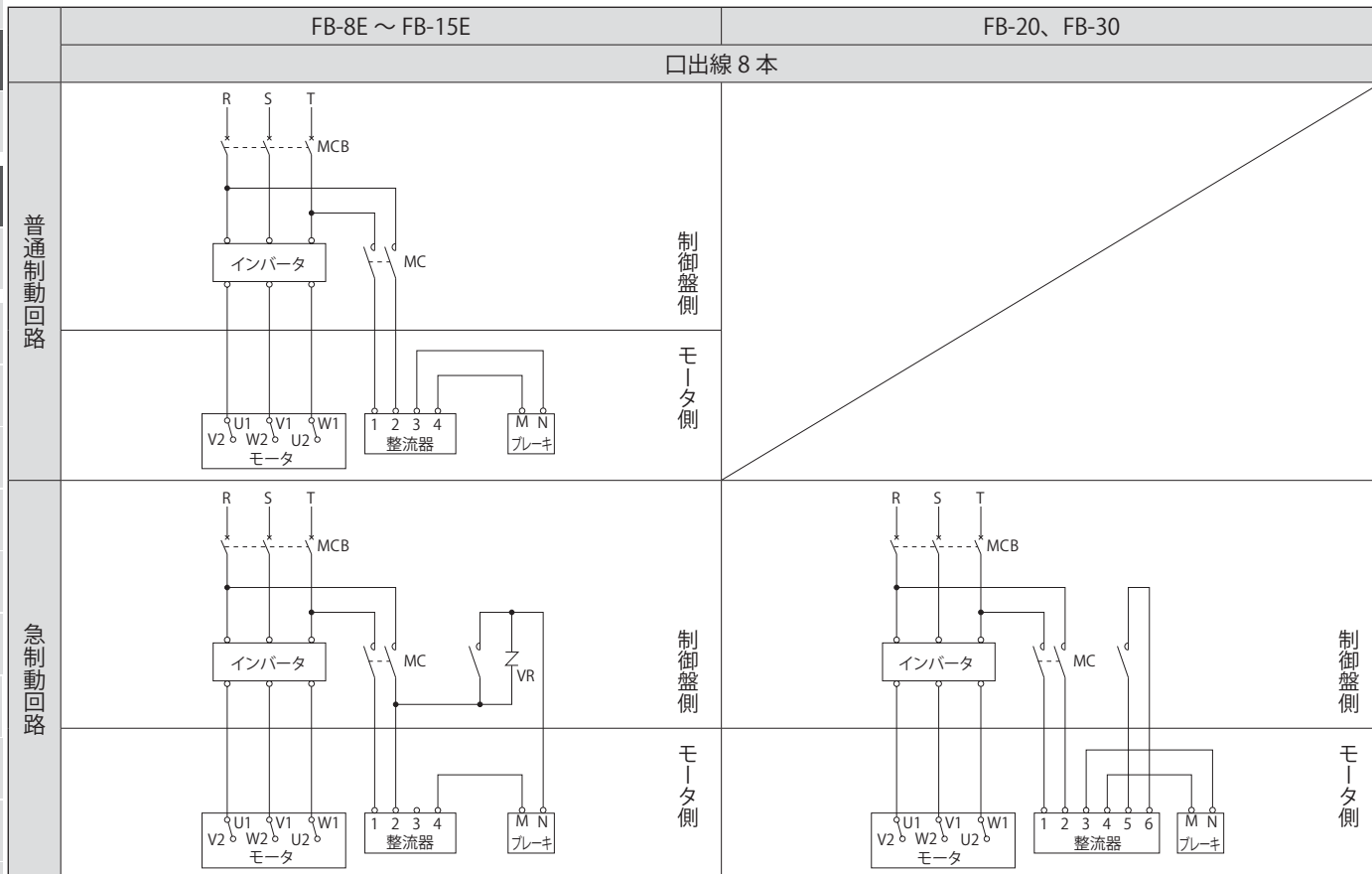

MC : 電磁接触器

MCB : 配線用遮断器

VR : バリスタ (接点・整流器などの保護用)

お客様にてご準備ください。

・本図は日本国内標準仕様モータの場合を示します。海外仕様モータについてはG28~G50頁をご参照ください。

・ブレーキ形式は、F55頁表F40をご参照ください。

・400V級の場合は、F84頁「400V級モータの注意点」を必ずお読みください。

・普通制御回路と急制動回路では、ブレーキの動作遅れ時間が異なります。

F55頁表F40に動作遅れ時間を表示していますので、ご用途にあった回路に合わせてください。

・昇降装置や停止精度を良くしたい場合は、急制動回路としてください。

・進相コンデンサを取り付ける場合は、急制動回路としてください。

・急制動回路用の電磁接触器・バリスタにつきましては、F57頁表F42をご参照ください。

・FB-20、FB-30は急制動回路でご使用ください。

・FB-20、FB-30は整流器端子5-6間に短絡板を付けて出荷しています。結線の際には短絡板を外してご使用ください。

・ブレーキ電源は、必ずインバータの一次側から取ってください。

・ブレーキ回路の電磁接触器の開閉は、インバータの制御とタイミングを合わせてください。

## ■ ブレーキ付 インバータ駆動

## プレミアム効率三相モータ

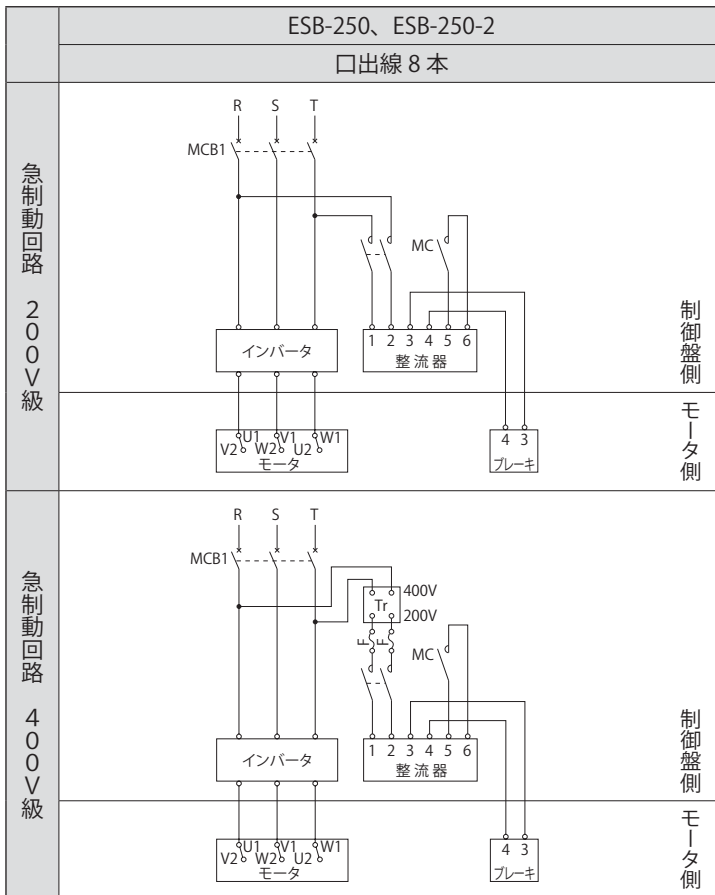

MC : 電磁接触器

MCB : 配線用遮断器

Tr : トランス容量 250VA ~ 600VA、二次電圧 200V ~ 220V

F : ヒューズ 3 ~ 5A

— お客様にてご準備ください。

- 本図は日本国内標準仕様モータの場合を示します。海外仕様モータについてはG28~G50頁をご参照ください。
- ブレーキ形式は、F55頁表F40をご参照ください。
- 400V級の場合は、F84頁「400V級モータの注意点」を必ずお読みください。
- 急制動回路でご使用ください。急制動回路用の電磁接触器につきましては、F57頁表F42をご参照ください。
- 整流器は本体と別置です。整流器は屋内用で製作されていますので、水などがかからない場所に設置してください。
- ブレーキ部は200V級用です。400V級電源の場合は400V/200Vトランスをご準備ください。

- ブレーキ電源は、必ずインバータの一次側から取ってください。
- ブレーキ回路の電磁接触器の開閉は、インバータの制御とタイミングを合わせてください。

選定について

選定表

寸法図

技術資料

オプション

ギヤモータ

レデューサ

機構

構造図

銘板

潤滑

ラジアル

荷重

スラスト

荷重

慣性

モーメント

GD<sup>2</sup>

軸端

詳細寸法

立形

位置関係

フランジ取付

組付資料

許容

入力回転数

モータ

特性表

端子箱

ファンカバー

ブレーキ

結線

インバータ

駆動

世界の電源

保護方式

冷却方式

規格対応

塗装防錆

駆動系の

計算式

サイクロ

新旧枠番

## 結線

選定について

## ■ブレーキ付 インバータ駆動

選定表

インバータ用 AF モータ

寸法図

ESB-250、ESB-250-2

口出線 13 本

軸流ファン付インバータ用 AF モータ

技術資料

オプション

ギヤモータ

レデューサ

機構

構造図

銘板

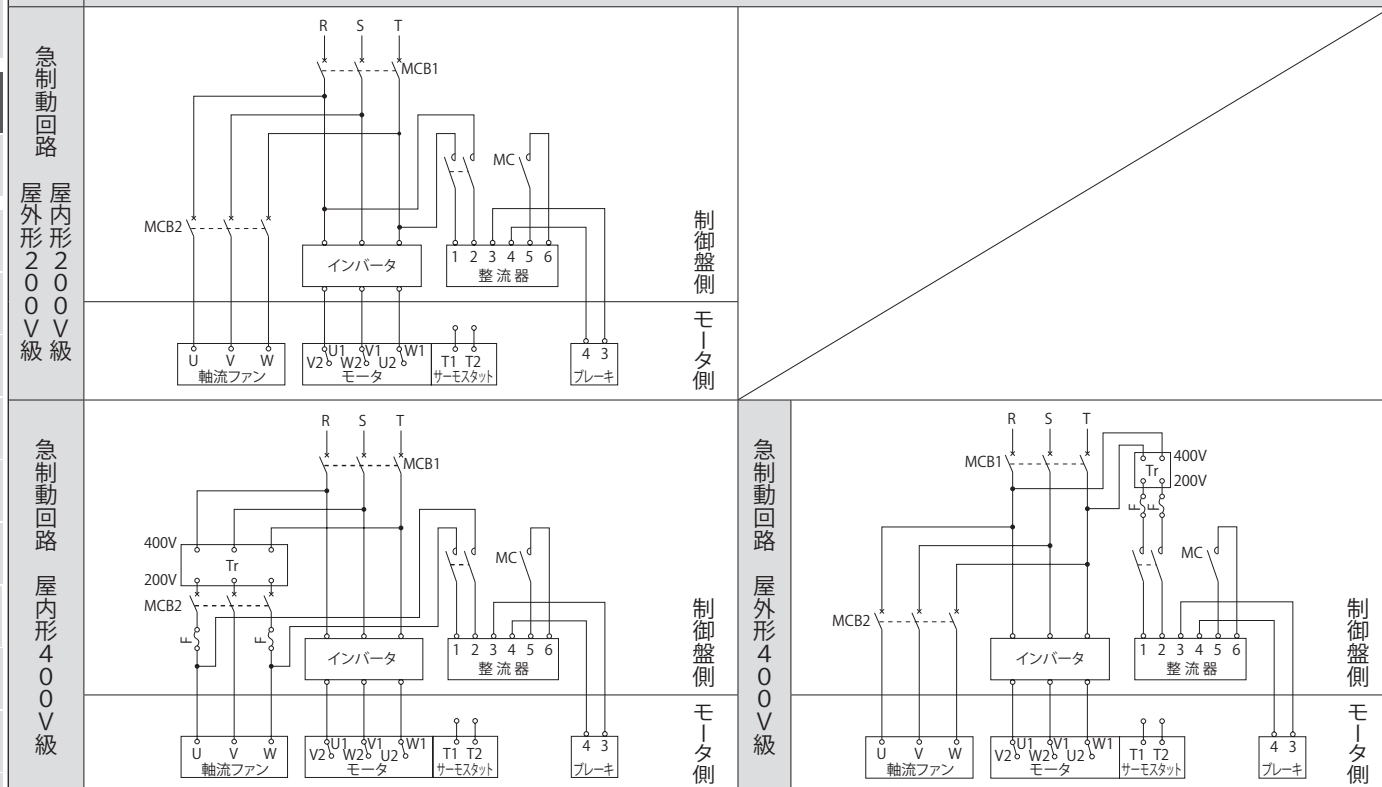

潤滑

ラジアル

荷重

スラスト

荷重

慣性

モーメント

GD<sup>2</sup>

軸端

詳細寸法

立形

位置関係

フランジ取付

組付資料

許容

入力回転数

モータ

特性表

端子箱

ファンカバー

ブレーキ

MC : 電磁接触器

MCB : 配線用遮断器

Tr : トランス容量 250VA ~ 600VA、二次電圧 200V ~ 220V

F : ヒューズ 3 ~ 5A

— お客様にてご準備ください。

- ・本図は日本国内標準仕様モータの場合を示します。海外仕様モータについてはG28~G50頁をご参照ください。
- ・ブレーキ形式は、F55頁表F40をご参照ください。
- ・400V級の場合は、F84頁「400V級モータの注意点」を必ずお読みください。
- ・急制動回路でご使用ください。急制動回路用の電磁接触器につきましては、F57頁表F42をご参照ください。
- ・整流器は本体と別置です。整流器は屋内用で製作されていますので、水などがかからない場所に設置してください。
- ・ブレーキ部は200V級用です。400V級電源の場合は400V/200Vトランスをご準備ください。

結線

インバータ

駆動

- ・ブレーキ電源は、必ずインバータの一次側から取ってください。
- ・ブレーキ回路の電磁接触器の開閉は、インバータの制御とタイミングを合わせてください。

世界の電源

軸流ファン付(全閉他力通風形)の場合は、次の項目にご注意ください。

保護方式

冷却方式

規格対応

塗装防錆

駆動系の

計算式

サイクル

新旧枠番

- ・軸流ファンにも電源を接続してください。
- ・屋内形400V級は、軸流ファンの電源電圧が200V級となります。
- ・特殊仕様の場合は、上図と異なることがありますので、製作仕様書でご確認ください。
- ・回転方向銘板に示す方向にファンが回転するように接続してください。  
(ファンの冷却風は、反負荷側から負荷側へ吹きつける方向が正常です。)
- ・モータを長時間停止する時は、軸流ファンモータも停止してください。
- ・サーモスタットが取り付けられていますので、配線を行ってください。
- ・サーモスタットの仕様  
端子符号: T1, T2またはP1, P2  
動作温度: 135°C (耐熱クラス155(F)用)
- 動作機能: ノーマルクローズ (b接点)  
最大電流: DC24V 18A, AC230V 13A